

**3 YEAR**  
Limited Warranty

**3 Jahre Garantie**  
(In Übereinstimmung mit den VETUS Garantie- und Servicebedingungen.)

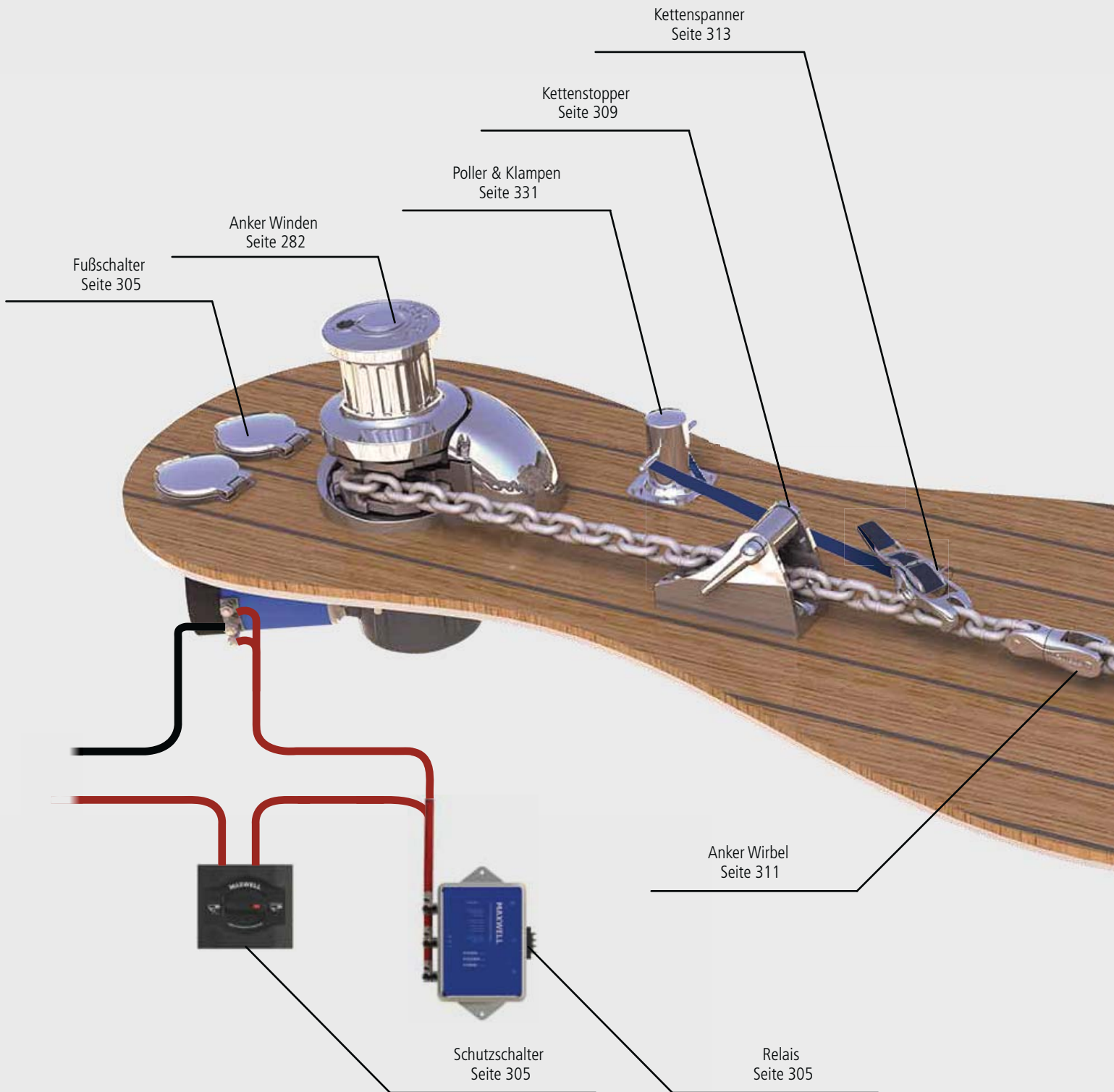



**Maxwell Ankersysteme**

Ein sorgfältig ausgewähltes und korrekt eingebautes Ankersystem an Bord Ihres Bootes ist von größter Bedeutung bei der Gewährleistung der Sicherheit Ihres Schiffes und der Besatzung .

Es gibt eine Reihe von Faktoren bei der Auswahl der richtigen Ankerwinde und dem Winden-Zubehör für Ihren Schiffstyp und deren speziellen Anforderung. Auf den folgenden Seiten finden Sie eine einfache Tabelle, um Sie durch das Winden und / oder Verholwinden - Auswahlverfahren zu führen.

Jedes Boot ist ein Unikat, denn was auf einem 15-Meter- Power-Boot geeignet ist, ist möglicherweise nicht für eine 15-Meter- Segelyacht verwendbar. Wenn Sie nur eine Kette verwenden möchten berücksichtigen Sie die Option, das Sie auch eine Kombination Seil / Kette auswählen können.

Ob eine vertikale Ankerwinde (mit oder ohne optionale Spilltrommel) oder eine horizontale Ankerwinde Ihre beste Möglichkeit ist, müssen ebenfalls berücksichtigt werden . Auf größeren Schiffen werden oft zwei Winden (Backbord und Steuerbord) installiert und diese größeren Schiffe verwenden häufig auch die passende Heckwinde für einfache Handhabung des Schiffes.

Fernbedienung  
Seite 307



Bedienpaneel  
Seite 304



Bedienpanel mit Kettenzähler  
Seite 306



Funkfernbedienung  
Seite 305

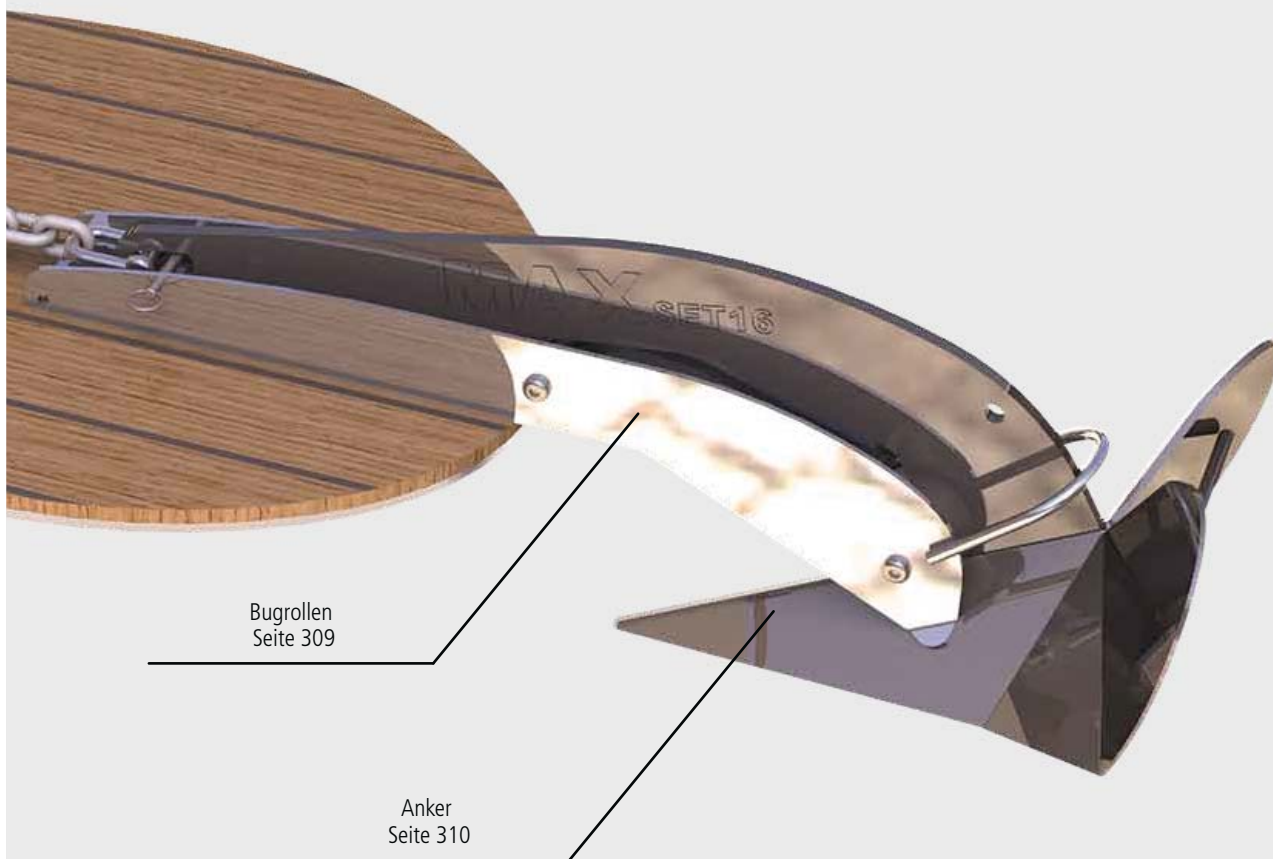

Bugrollen  
Seite 309

Anker  
Seite 310

Ankerwinden-Zubehör wie Fußschalter, Steuerstand Bedienpaneel, Kettenzähler, Umkehr-Magnetschalter, Sicherungs/Trennschalter, Kettenstopper und schwenkbare Bugrollen sind weitere wichtige Komponenten von Ankersystemen.

Details zu all diesem Zubehör können Sie auf den folgenden Seiten finden. Bei ordnungsgemäßer Installation und regelmäßiger Routine Wartung was für jahrelangen und störungsfreien Betrieb unerlässlich ist, werden Sie selbst davon überzeugt sein, das Sie sich für ein Maxwell Ankersystem entschieden haben.

Eine geeignete Batterie und die richtige Verkabelung sind ebenso unerlässlich für eine optimale Leistung Ihrer Ankerwinde / oder Verholwisch. Maxwell hat das ideale Ankersystem für jedes Schiff.

Maxwell bietet ein weltweites Netzwerk von Händlern und Agenten und bietet kostenlose und hilfreiche Ratschläge an. Sollten Sie irgendwelche Fragen haben unter [www.maxwellmarine.com](http://www.maxwellmarine.com) kann eine Fülle von zusätzlichen Informationen über die Maxwell- Website gefunden werden.



## Maxwell Produkt Informationen

Die Maxwell Produkte wurden aus innovativen Ideen geboren und dank jahrelanger Erfahrung und Kompetenzen gehören sie heute zu den führenden Produkten im Bereich Ankerwinden und Ankersystemen.

Maxwells Anspruch an die Innovationen gipfelte mit der Einführung der ersten automatischen Seil/Ketten Ankerwisch auf dem globalen Marine-Markt Mitte der 90er Jahre.

Dies war eine radikale Umkehr von bisherigen Ankerwinden, revolutionär im technischen Design. Aufbauend auf diesen Erfolg hat Maxwell eine neue, erst vor kurzem entwickelte Ankerwisch der RC-Serie (automatische Seil/Ketten Ankerwinden) auf den Markt gebracht. Aber die Entwicklung und Forschung ist noch lange nicht vorbei. 2012 wurden die neuen RC12-10 und RC12-12 zur Ergänzung der bisherigen RC-Serie veröffentlicht. Maxwell brach alle bisherigen Gestaltungsregeln und entwickelte eine vertikale und horizontale Ankerwisch mit einzigartigen und neuartigen Funktionen. Die RC- und HRC-Serien werden



Maxwell's Kompakt Fusschalter



von Maxwell stetig und mit großem Engagement weiterentwickelt. Bisheriger Höhepunkt in einer Palette von automatischen Seil/Ketten Ankerwischen ist die RC12, die für den Einsatz auf Schiffen von 4,5 Meter (15 Fuß) bis über 20 Meter (65 Fuß) konzipiert ist.

Die laufenden Entwicklungen gelten ebenso für die „traditionellen“ und sehr beliebten Ankerwinden der Serie VWC. Seit den frühen 90er Jahren zeugen diese Ankerwinden von den innovativen Ankerlösungen. Besonders jetzt, mit fortschreitender Technik und verbessertem Design arbeiten sie sogar noch besser. Maxwell hat erkannt das es Bootseignern besonders auf Funktionalität aber auch auf Aussehen und Robustheit ankommt. Deshalb verbessern die Ingenieure von Maxwell stetig die bisherigen Produkte und entwickeln hoch innovative neue Serien wie die beliebte HRCFF6, HRCFF7, HRCFF8, HRC10, RC6, RC8, RC10 und RC12-Serien.



# HRCFF6-7-8

Die neuen kompakten HRCFF6, HRCFF7 und HRCFF8 Modelle stellen die horizontalen Versionen der hochmodernen innovativen RC6 und RC8 automatischen Ankerketten-/Seilwinden dar. Mit ihren vertrauten und bewährten Merkmalen sowie der patentierten Ankertau Technologie von Maxwell sind die neuen HRCFF6, HRCFF7 und HRCFF8 -Modelle optische und technische Meisterwerke.



## RC12

Die neue RC12-Serie verfügt über Maxwells neueste Innovationen und Neuerungen im Bereich der automatischen Seil/ Ketten Technologie. Unter Beibehaltung des klassischen, offenen Designs (meist für größere Yachten geeignet) stellt dir RC12-Serie die nächste Generation an Seil/ Ketten Winden dar.

## HRC10

Maxwells neue HRC10 Horizontalserie. Diese horizontalen, vollautomatischen Seil/Kettenankerwinden wurden entwickelt, um den Anforderungen für den Einsatz auf größeren Schiffen bis zu 16 Metern (52 Fuß) zu entsprechen, die ein System mit Überdeckinstallation erfordern. Die HRC10 nutzt problemlos Seile bis 16 mm (5/8") und Ketten bis zu 10 mm (3/8"). Das moderne Erscheinungsbild der HRC10 Serie erhält die klassische Schönheit der vorangegangenen Maxwell horizontalen Ankerwinden, während gleichzeitig interessante Design-Merkmale schon Jahre vor der Konkurrenz mit einfließen.

## Eine Einführung in die Maxwell Produkte

Um die richtige Wahl bei der Anker-ausrüstung zu treffen, ist es wichtig, sorgfältig die Art und die Größe des Bootes, die zu erwartenden Ankerbedingungen sowie Gewicht und Typ des Grundgeschirres zu prüfen (Siehe 'Welche Winde' auf Seite 267 in diesem Katalog). Maxwell verfügt über eine umfangreiche Palette von Winden für alle Arten von Anker-geschirr:

- Die vertikalen Edelstahl-RC-Serie und die horizontalem HRC Serie können Kette oder Seil/Ketten-Kombinationen bedienen und eignen sich für Boote von 4,5 m (15 Fuß) bis ca. 20 m (65 Fuß).
- Die revolutionäre RC12 Serie kann automatisch mit Kette als auch mit Tauwerk oder einer Kombination von beiden genutzt werden. Die RC12 ist für leichte Yachten bis 24 Meter (80 Fuß) geeignet.
- Die vielseitige VC (vertikale Winde) Serie kann für alle Arten der Leinenbedienung verwendet werden.
- Die traditionelle Seil / Kette VW (Vertikale Ankerwinde) Serie,entworfen für die manuelle Handhabung einer Seil- und Kettenkombination-Ankerleine. Die Ausnahme ist die Hybrid-VW10, siehe Seite 279.
- Die VWC (Vertikale Ankerwinde/Ankerspill) und HWC (Horizontale Ankerwinde/ Ankerspill) Serien, ist nur für Kette geeignet.

### VERTIKAL ODER HORIZONTAL - MAXWELL BIETET BEIDES

**Vertikale** Systeme haben mehrere Vorteile: Sie benötigen weniger Platz auf Deck und sind einfacher zu pflegen. Sie sind billiger als vergleichbare horizontalen Modelle. Die Ausrichtung zur Bugrolle ist nicht so kritisch wie bei horizontalen Ankerwinden, sollten für das reibungslose Einholen der Kette oder des Seils/Kette aber innerhalb einer Toleranz von +/- 2% liegen. Die Ankerkettenausrichtung (Seil/Kette) ist bei den Winden der RC-und Liberty Serien kritischer (siehe Benutzerhandbuch). Bei vertikalen Systemen ist mehr Kette in Kontakt mit dem Kettenblatt, was die Möglichkeit minimiert, dass die Kette springt.

**Horizontale** Modelle haben den Vorteil, dass sie besser für Anwendungen geeignet sind, wo es eine extreme Deckdicke (über 200 mm - 8") und beschränkte Zugänglichkeit unter Deck gibt oder wenn zwei Anker von einer Winde bewegt werden müssen. Die Lasten, denen die Winden in der Regel unterworfen werden, liegen wesentlich niedriger. Jede Winde ist lieferbar mit einem Leistungsschalter/



# AUSWAHLTABELLE FÜR ANKERWINDEN UND VERHOLSPILLE

Diese Tabelle dient als einfacher Leitfaden, um Ihnen bei der Auswahl der geeigneten Ankerwinde für Ihr Boot zu helfen.

Bitte beachten Sie: Größe, Wasserverdrängung und Art des Schiffes sowie die Ankerungsbedingungen müssen bei der Auswahl einer Ankerwinde berücksichtigt werden. Schiffe mit einer großen Wasserverdrängung und/oder hoher Windangriffsfläche benötigen

größere Ankerwinden. Alle Systeme gehen von der Verwendung eines Kettenstoppers, Ketten-Anschlagpuffers oder einer Ankerplatzklemme aus, um die Last beim Setzen oder Lösen des Ankers zu nehmen. Die maximale Zugkraft der Winde sollte nicht weniger als dreimal das Gesamtgewicht des Grundgeschirrs betragen. Sollten Sie Hilfe oder Informationen benötigen, zögern Sie nicht und kontaktieren Sie Maxwell Marine oder einen unserer Händler oder eines der Service-Zentren weltweit.

WINDE		KETTENGRÖSSE				BOOTSLÄNGE															
Baureihe, Typ & Größe		6/7 mm	8 mm	10/11 mm	13 mm	METRES		Fuß													
		1/4"	5/16"	3/8"	1/2"	4.5	6.1	7.6	9.2	10.7	12.2	13.7	15.3	16.8	18.5	20	21.5	22.8			
						FEET	15	20	25	30	35	40	45	50	55	60	65	70	75		
<b>RC6</b>	Automatikwinde für Seil und Kette	●				LIGHT															
	RC6 nur V					HEAVY															
<b>RC8</b>	Automatikwinde für Seil und Kette	●				LIGHT															
			RC8-6 nur V				HEAVY														
			RC8-8 nur V	●			LIGHT														
				HEAVY																	
<b>RC10</b>	Automatikwinde für Seil und Kette	●				LIGHT															
			RC10-8 nur V				HEAVY														
			RC10-10 nur V	●			LIGHT														
				HEAVY																	
<b>RC12</b>	Automatikwinde für Seil und Kette	●				LIGHT															
			RC12-10 nur V				HEAVY														
			RC12-12 nur V	●			LIGHT														
				HEAVY																	
<b>ANCHORMAX™</b>	nur V				LIGHT																
<b>HRCFF 6-7-8</b>	Automatikwinde für Seil und Kette	●				LIGHT															
			HOFF-8 nur H				HEAVY														
			HOFF-8 nur H	●			LIGHT														
				HEAVY																	
<b>HRC10</b>	Automatikwinde für Seil und Kette	●				LIGHT															
			HRC10-8 nur H				HEAVY														
			HRC10-10 nur H	●			LIGHT														
				HEAVY																	

- VC All Rope
- VWC Rope & Chain
- VWC Chain only
- HWC Rope & Chain

V - vertikale Konfiguration  
H - horizontale Konfiguration

GERINGE VERDRÄNGUNG: hat ein Schiff, das im Vergleich zur Länge über alles ein relativ geringes Gewicht hat.

■ Kann möglicherweise bei Schiffen mit größerer Verdrängung genutzt werden, dann muss allerdings mehr Seil verwendet werden.

GROSSE VERDRÄNGUNG: hat ein Schiff, das im Vergleich zur Länge über alles ein relativ hohes Gewicht hat.

VC	VWC	VWC	HWC	500 nur v	6/7 mm	8 mm	10/11 mm	13 mm	LIGHT	HEAVY	15	20	25	30	35	40	45	50	55	60	65	70	75
●	●			●																			
		●				●	●																
●	●	●				●	●																
●	●	●				●	●	●															
			●	●			●																
	●	●	●				●	●															

Diese Tabelle bezieht sich nur auf die Auswahl der Ankerwinde. Wenn Sie sich für dasselbe Boot eine Heckwinde anschaffen möchten, verwendet Maxwell dafür einen Antrieb, der eine Stufe kleiner ist, mindestens aber 50 % der Zugleistung der Winde erreicht (sofern nicht anders angegeben).

ALLE MAXWELL ANKERWINDEN SIND FÜR KETTENZÄHLER VORBEREITET, HABEN EINEN ANGEPAßTEN MAGNETEN UND BOHRLÖCHER FÜR DEN SENSOR



RC6



RC8



RC10



RC12



ANCHORMAX



HRCFF6-7-8

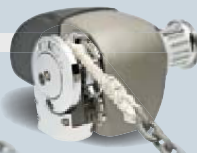

HRC10



VC SERIES Vertikale Verholspille



VW SERIES Vertikale Ankerwinden



VWC SERIES Vertical Ankerwinde & Kettenführung



Horizontale Ankerwinden und Verholspille

## WELCHE WINDE? (Siehe Auswahltabelle, Seite 297)

Es gibt eine Reihe von wichtigen Kriterien, die für die Auswahl der richtigen Ankerwinde in Betracht gezogen werden sollten. Dazu gehören die Schiffsgröße, Wasserverdrängung, Ankergröße und Ankerkettenauswahl. Praktische Fakten, wie der Aufbewahrungsplatz und die Falltiefe der Ankerkette, spielen ebenfalls eine Rolle bei der Entscheidung, welche *Winde* für Sie ideal ist. Die Maxwell Marine Palette von Winden und Spillen ist sehr umfangreich, mit Modellen für Schiffe bis zu 100 m (über 300 Fuß) Länge. In diesem Abschnitt soll für Sie die Auswahl vereinfacht werden, indem Sie Schritt für Schritt durch alle wichtigen und zu berücksichtigenden Kriterien gehen, wenn Sie eine Ankerwinde oder einen Ankerspinn auswählen.

## WIE GROSS SOLL DIE ANKERWINDE ODER ANKERSPIL FÜR MEIN BOOT SEIN?

Beachten Sie die Länge und Wasserverdrängung (entweder leicht oder schwer) Ihres Bootes und verwenden Sie die Tabelle auf der gegenüberliegenden Seite, um die am besten geeignete Ankerwinde oder Ankerspinn für Ihr Boot zu identifizieren.

## VERTIKALE ODER HORIZONTALE ANORDNUNG?

Die zwei grundlegenden Arten von Winden unterscheiden sich in der Antriebswellen-Ausrichtung. Deckstärke und der verfügbare Platz unter Deck gehören zu den zwei wichtigsten Überlegungen bei der Entscheidung, welche der beiden Arten die Passende ist.

**Vertikale Ankerwinden** Sie werden charakterisiert durch die Platzierung des *Ankerspinn* und/oder *Gypsy* (obenliegende Einheiten) über Deck und von Motor und Getriebe unter Deck. Vertikale Ankerwinden bieten eine 180° Wicklung der Ankerkette um das Kettenblatt, was zu einer optimalen Kettensteuerung, vermindertem Schlupf und geringerem Springen führt.

**Horizontale Ankerwinden** sind komplett über Deck montiert, mit *Gypsy* und Ankerspinn auf beiden Seiten. Sie bieten eine 90° Wicklung der Ankerleine um das Kettenblatt.

## WIE VIEL PLATZ BRAUCHE ICH IN MEINEM KETTENKASTEN?

Die Decksdicke und der Platz für den Kasten spielen eine wichtige Rolle bei der Entscheidung, eine vertikale oder horizontale Ankerwinde zu installieren. Die Schätzung oder Messung der Fallhöhe der Ankerkette in den Ankerkasten kann bestimmen, welche Art von Ankerwinde sich am besten für Ihr Schiff eignet. Die benötigte Falltiefe unterscheidet sich für horizontale Nur-Kette-Ankerwinden und für vertikalen Ketten oder ein Seil/Kette-Ankerwinden (siehe Diagramm unten).

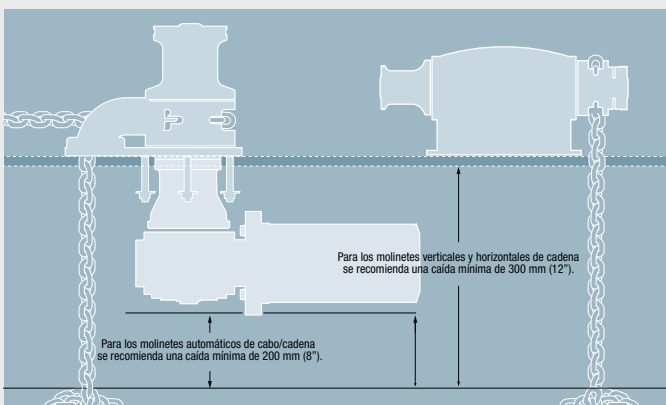

Empfohlene minimale Fallhöhen werden von der Spitze des Ankerkettenstapels (Kette oder Seil/Kette) nach vollständiger Einholung des Ankers gemessen.

## ANKERKETTENAUSWAHL

Die Auswahl von Seilen und besonders auch Ketten, ist sehr wichtig. Die Entscheidung über die richtige Ankerwinde für Ihr Boot hängt nicht nur von der Größe Ihres Bootes ab, sondern auch vom Grundgeschirr. Maxwell Ankerwinden und Spille sind so konstruiert, dass sie Nur-Seile, Nur-Ketten oder eine Kombination aus beiden verarbeiten. Automatische Seil/Kettensysteme sind heute allgemein auf Schiffen bis zu 20 Metern (65 Fuß) im Einsatz. Deshalb sind Maxwells HRCFF6, HRCFF7, HRCFF8, HRC10, RC6, RC8, RC10 und Liberty Serien automatischer Seil/Kettensysteme immer beliebter geworden, denn sie bieten den zusätzlichen Vorteil, weniger Gewicht im Bug zu haben, zusammen mit der Fähigkeit, eine größere Menge Ankerkette bewegen zu können. Nur-Kettensysteme bleiben bei schwereren Segel- und Motorjachten mit größerer Wasserverdrängung weiterhin sehr beliebt. Es gibt zwei Arten von Ankerketten. Die Kurzgliedkette wird am häufigsten für

kleine und mittlere Boote verwendet, während die Kettensteg-Gliederkette in der Regel auf sehr viel größeren Schiffen wie Superyachten eingesetzt wird. Letztere ist charakterisiert durch einen Kettensteg (Bügel), der die beiden Seiten der Verbindung zusammenhält und so verhindert, dass sie sich bei Überladung verformen. Es sollten immer ausführlich getestete oder kalibrierte Kurzgliedketten verwendet werden. Es gibt eine Vielzahl von metrischen (mm) und zölligen (Zoll) Kettengrößen und diese haben einen Einfluss auf Ihre endgültige Entscheidung für eine Ankerwinde. Es ist wichtig, dass die richtige Größe und die passende Kette verwendet werden, um einen korrekten Sitz in der Kettennuss zu gewährleisten. Wenn die Kette nicht auf die Kettennuss abgestimmt ist, können Probleme auftreten, wie dass die Kette von der Kettennuss springt oder dass die Kette sich verklemmt, weil sie nicht glatt durch das Kettenrohr gleitet. Da die Kompatibilität von Kettennuss zu Kette so wichtig ist, liefert Maxwell Marine Kettenblätter, die zu fast allen bekannten internationalen Ketten auf dem heutigen Markt passen.

## GLEICHSTROM, WECHSELSTROM, HYDRAULIK?

Die Leistungsaufnahme eines Gleichstrom -Elektromotors ist nicht der wichtigste Faktor. Vielmehr ist es die Effizienz der gesamten Winde, einschließlich Getriebe und Motor, was zählt. Mit der zunehmenden Popularität von leistungsfähigen und kompakten On-Board-Generatoren, werden mit Wechselstrom betriebene Winden eine immer praktischere Überlegung für größere Schiffe. Hydraulische Systeme bieten eine weitere Energiequelle, die auch eine Überlegung wert ist, da sie den Vorteil haben, unter allen Lastbedingungen mit konstanter Drehzahl zu laufen und fast ständig im Einsatz bleiben können, wenn sie mit Schutzvorkehrungen wie Druckbegrenzungsventilen ausgeführt sind. Moderne hydraulische Systeme bieten integrierte, effiziente und zentral verwaltete Leistungspakete mit geringem Wartungsaufwand.

## WELCHE ZUGKRAFT BRAUCHE ICH?

Die einzig sinnvolle Möglichkeit, die die Leistung einer Ankerwinde zu bewerten besteht darin, zu ermitteln, was mit welcher Geschwindigkeit gehoben werden soll. Die zwei zu berücksichtigenden Dinge sind (a) die maximale Zugkapazität und (b) die Arbeitslast der Winde. Maximale Zugkraft (manchmal auch Belastungsgrenze genannt) ist der maximale kurzfristige oder momentane Zug der Winde. Die Arbeitslast beträgt in der Regel etwa ein Drittel des maximalen Zugs und beträgt üblicherweise die Last, mit der die Winde zieht, nachdem der Anker vom Boden ist. Um die gewünschte maximale Zugkapazität zu bestimmen, führen Sie die unten angegebene Formel aus.

### 1. Das Gewicht des Ankergeschirrs berechnen (Anker + Kette = Ankergeschirr)

$$\text{zB: ANKER} + 18 \text{ m/60 Fuß Kette} + 61 \text{ m/200 Fuß Seil} = \text{ANKERGESCHIRR}$$
$$30 \text{ kg/66 lbs} + 45 \text{ kg/100 lbs} + 12 \text{ kg/ 26 lbs} = 87 \text{ kg/192 lbs}$$

### 2. Die maximale Zugkraft berechnen (Gesamtgewicht Ankergeschirr x 3 = maximale Zugkraft)

Die Sicherheitsrichtlinien empfehlen, dass die Zugkraft der Ankerwinde nicht unter dem Dreifachen des Gesamtgewichts des Ankergeschirrs liegen soll.

$$\text{zB: ANKERGESCHIRR} \times 3 = \text{MAXIMALE ZUGKRAFT}$$
$$87 \text{ kg/192 lbs} \times 3 = 261 \text{ kg/576 lbs}$$

In diesem Beispiel wäre eine Winde des Typs **HRC8, HRC10, RC8, RC10** oder **VW1000** geeignet, sofern auch Kette und Seil sich im Rahmen der angegebenen Werte befinden. Die maximale Zugkraft von 261 kg/576 lbs liegt innerhalb des Leistungsbereichs aller vorgenannten Ankerwinden.

## TIPPS ZU SICHERHEIT UND GEFAHRENABWEHR

Leistungsschalter/Trennschalter werden bei der Installation von jeder elektrischen Gleichstrom- Ankerwinde verwendet, um Motor und Leitungen zu schützen, falls die Winde überladen werden sollte. Zubehör wie Kettenstopper oder Kettenanschlagpuffer müssen beim Ankern zur Vermeidung von ungewolltem Selbststart des Ankers und zur Verhütung von Schäden an Ihrer Ankerwinde verwendet werden. Sie sollten nie über Ihre Winde ankern oder Ihr Winde verwenden, um Ihr Boot an den Ankerplatz zu ziehen. Die Ankerwinde wurde dafür konstruiert, ein totes Gewicht zu heben und sollte nicht der Belastung unterworfen werden, Ihr Boot vor Anker zu ziehen. Wenn Sie glauben, die von Ihnen ausgesuchte Winde ist zu klein, dann nehmen Sie die nächst größere Winde. Es ist besser, zu viel Hebefähigkeit zu haben, als zu wenig! **Maxwell Marine und seine Repräsentanten oder Händler bieten kostenlose und hilfreiche Ratschläge, sollten Sie Fragen haben. Alternativ können Sie sich auf der Seite von Maxwell umsehen: [www.maxwellmarine.com](http://www.maxwellmarine.com)**





RC6 Low Profile



RC6 Abbildung, 'Schnell-Installation', In-Linie vertikales Getriebe und Motor

### Merkmale und Vorteile

- Die neue Edelstahl-RC6-Serie nutzt 6 mm/ 7 mm (1/4") Ketten, gespleißt auf bis 12 mm (1/2") 3-fach geschlagenem oder 8-fach geflochtenem Tau.
- Die RC6 beinhaltet Maxwells revolutionäres and patentiertes new Wave Design™ Kettenblatt. Siehe unten für weitere Informationen über dieses innovative Merkmal.
- Die RC6 bietet die meisten der Funktionen der größeren RC8 (siehe Seiten 266 und 267) und wurde für kleinere Boote konzipiert.
- Das lineare Vertikal-Getriebe und Motor sorgen für eine schnelle und einfache Installation entweder in der Werft oder durch den Kunden in Eigenregie.
- Eine preiswerte, leistungsstarke und gut aussehende Winde; die RC6 ist auf Haltbarkeit und für viele Jahre störungsfreien Einsatz gebaut.
- Die RC6 ist eine Niedrigprofileinheit (keine optionale Ankerspiltrommel).

### BENÖTIGTE ZUSATZTEILE FÜR DIE BIDIREKTIONALE STEUERUNG

Sicherungs/Trennschalterpaneel  
Up/Down Bedieneinheit  
Nothandkurbel, Auslösegriff  
Relais

### Optionen

1. AutoAnchor™ Ausrüstung
2. Fernbedienung
3. Fußschalter
4. Kettenstopper
5. Ketten-Anschlagpuffer

Jede Maxwell RC6 Ankerwinde kommt mit Gehäuse, Motor, Getriebe und Doppelrelais. Schalter und Bedienpaneele müssen separat bestellt werden, siehe Seite 314.

**Wichtig:** Maxwell Ankerwinden müssen in Verbindung mit einem Kettenstopper und/ oder alternativen Anschlagpuffergeräten benutzt werden, um die Last von der Winde zu nehmen, während der Anker gesetzt wird. Der Kettenstopper und das alternative Anschlagpuffersystem sollten auch verwendet werden, um den Anker in der voll angehobenen Stellung während der Fahrt zu sichern.



Die Edelstahl-RC6 und RC8 Serien automatischer Seil-/Kettenankerwinden sind Maxwells neueste Ergänzungen zu der sehr erfolgreichen RC10 Ankerwindenreihe

## SPEZIFIKATIONEN

Modell	RC6
Maximale Zugkraft	350 kg 770 lbs
Statische Haltekraft	700 kg 1540 lbs
Kette (kurzgliedrig)	6 mm/7 mm 1/4"
Seilgröße (Nylon)* (3-Strang oder 8-Zopf empfohlen)	12 mm 1/2"
Kettengeschwindigkeit (Ankereinholung)	24 m/min 79 ft/min
Seilgeschwindigkeit (Ankereinholung)	21 m/min 69 ft/min
Stromversorgung (Gleichstrom)	12 oder 24 V
Motorleistung	500 W
Nettogewicht	8,5 kg 18,7 lbs

\* siehe Benutzerhandbuch für Seilgrößenvariationen.

## DIMENSIONEN

Modell	RC6
A	196 mm 7 3/4"
B	80 mm 3 3/16"
C	145 mm 5 3/4"
D	209 mm 8 1/4"
E	65 mm 2 1/2"
F	39 mm 1 9/16"

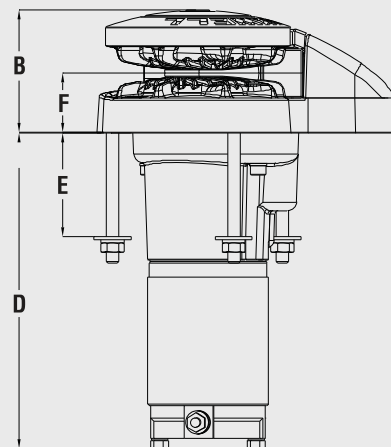
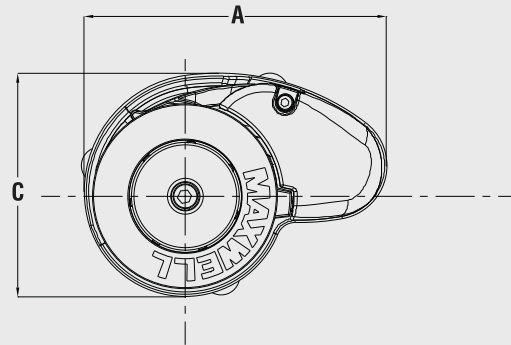

## MAXWELLS REVOLUTIONÄRES NEUES KETTENBLATT

Maxwell ist mit der Einführung des neuesten Wave Design™ Kettenblatts wieder einmal führend im Markt für innovatives Denken. Dieses patentierte Seil-/Kettenrad enthält zwei einzigartige Design-Konzepte, die das Handling und die Steuerung des gespleißten Seil/Kettenankertaus verbessern. Die äußeren Rippen des Kettenblattes sind leicht nach vorne abgewinkelt, um zu gewährleisten, dass das Seil und die Kette während der Ankereinholung reibungslos im Rad

geführt werden. Wenn das Seil in das Rad greift, greifen die gegenüberliegenden Innenrippen das Seil und sichern dieses fester in einer Art 'Wellenmuster, die der traditionellen Methode 'der Blockklemmung des Seils überlegen ist, wenn man sie mit allen anderen Produkten auf dem Markt vergleicht. Dieses Wave Design™ hält nicht nur das Seil sicherer, es geht auch schonender mit dem Seil um und führt somit zu erhöhter Langlebigkeit Ihrer Ankerleine.

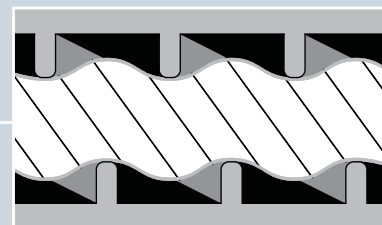



McLAY BOATS' 690

**3 YEAR**  
Limited Warranty



- Das einzigartige Distanzrohr-Design ermöglicht die Installation durch nahezu jede Deckstärke und die vielfältigen Bauformen und das selbstausrichtende Getriebe sorgt für eine optimale Lage des Getriebes und des Motors in nahezu alle Einbausituationen.
- Die RC8 bietet Maxwell revolutionäre und patentierte, neueste Wave Design™ Kettenblatt. Siehe RC6 Seiten 268-269 für weitere Informationen über diese innovative Funktion.
- Die RC8 Serie wird aus seewasserbeständigem Edelstahl 316 für eine lange Lebensdauer hergestellt. Der Schwerlastdruckarm aus Edelstahl wurde entwickelt, um effektiv dabei zu helfen, das Seil, sowie Kettenspleiß zu fassen, was der RC8 ein beispielloses Maß an Leistung mitgibt.
- Die RC8 arbeitet auch effektiv mit reiner Ankerkette.
- Riesige, durch das Deck führende Ankerklüse stellt einfachen Eingang/Ausgang von Seil/Kette in und aus dem Ankerkasten sicher.
  - Vollständige Demontage Möglichkeit der obenliegenden Einheiten mittels einem Inbusschlüssel in nur einem Handgriff.
  - Handbedienung und "Freifall" mit einer Handkurbel möglich
  - Ein hart eloxiertes Aluminium-Getriebe mit versiegeltem Ölbad und in seefester Ausführung sorgt über Präzisionsschnecke und Schneckenrad für effiziente Leistungsübertragung.

### Merkmale und Vorteile

- Die neue Edelstahl-RC8-6 vollautomatische Seil/Kettenankerwinde ist geeignet um, 6 mm/7 mm (1/4") Ketten, gespleißt auf 12 mm (1/2") Drei-Strang 3-fach geschlagenem oder 8-fach geflochtenem Tau mühelos zu fieren und einzuholen.
- Die größere Edelstahl RC8-8 kann mit 8 mm (5/16") Ketten, gespleißt auf 14 mm (9/16") 3-fach geschlagenem oder 8-fach geflochtenem Tau verwendet werden.
- Das genial konzipierte Seil/Ketten-Gypsy (Kettenblatt) ist in der Lage, eine breite Palette von Kettenteilungsunterschieden innerhalb der spezifizierten Kettengrößendurchmesser zu bedienen, die für den Einsatz mit der RC8 Serie geeignet sind.
- Glatte, niedrig-profilige und MAX-Grip™ Ankerwindentrommel-Versionen stehen für Sie bereit, um individuelle Benutzerpräferenzen zu bedienen.
- Einfache zweiteilige Montage spart Zeit und Geld und ermöglicht eine einfache Umrüstung ohne Demontage der Winde.



RC8 mit Getriebe und Motor

### SPEZIFIKATIONEN

Modell	RC8 (6/7 mm-1/4")	RC8 (8 mm-5/16")
Maximale Zugkraft	350 kg 770 lbs	600 kg 1320 lbs
Statische Haltekraft	1200 kg 2640 lbs	1200 kg 2640 lbs
Kette (kurzgliedrig)	6 mm/7 mm 1/4"	8 mm 5/16"
Seilgröße (Nylon)* (3-Strang oder 8-Zopf empfohlen)	12 mm 1/2"	14 mm-16 mm 9/16"-5/8"
Kettengeschwindigkeit (Ankereinholung)	28 m/min 92 ft/min	32 m/min 105 ft/min
Seilgeschwindigkeit (Ankereinholung)	24 m/min 79 ft/min	28 m/min 92 ft/min
Stromversorgung (Gleichstrom)	12 oder 24 V	12 oder 24 V
Motorleistung	600 W	1000 W
Nettogewicht	12.5 kg 27.5 lbs	16.5 kg 36.3 lbs

\* siehe Benutzerhandbuch für Seilgrößenvariationen.

### DIMENSIONEN

Beide modelle	RC8 (6/7 mm-1/4")	RC8 (8 mm-5/16")
A	210 mm 8 5/16"	210 mm 8 5/16"
B1	83 mm 3 5/16"	83 mm 3 5/16"
B2 (mit Ankerspill)	146 mm 5 3/4"	146 mm 5 3/4"
C	156 mm 6 3/16"	156 mm 6 3/16"
D	200 mm 7 7/8"	208 mm 8 1/4"
E	245 mm 9 5/8"	272 mm 10 3/4"
F	383 mm 15"	410 mm 16 1/4"
G (Std. Deckfreiheit) ^	65 mm 2 1/2"	65 mm 2 1/2"
H	40 mm 1 5/8"	40 mm 1 5/8"
I	66 mm 2 5/8"	66 mm 2 5/8"
J	44 mm 1 3/4"	44 mm 1 3/4"

^ Modelle mit zusätzlicher Deckfreiheit lieferbar. Kontaktieren Sie Ihren Maxwell-Händler

### BENÖTIGTE ZUSATZTEILE FÜR DIE BIDIREKTIONALE STEUERUNG

Sicherungs/Trennschalterpaneel  
Ralais  
Up/Down Bedieneinheit  
Nothandkurbel, Auslösegriff

### OPTIONEN

1. AutoAnchor™ Equipment
2. Kompakt Bedienelemente
3. Fussschalter
4. Kettenstopper
5. Kettenhaken
6. Spill Ausführungen

Einfache Installation. Jede Maxwell RC8 Ankerwinde kommt mit Gehäuse, Motor, Getriebe und Doppelrelais. Schalter und Bedienelemente müssen separat bestellt werden, siehe Seite 314.

### HÖHENABGESTIMMTE KETTENSTOPPER

- Für die Verwendung mit Maxwell's Seil / Ketten vertikal Ankerwinden
- Höhe kann angepasst werden, um die Kette zum Kettenrad auszurichten
- Keine Höhenverstellung Sockel erforderlich
- Siehe Seite 309 für weitere Informationen



Höhenabgestimmt Ketten Stopper

Die Edelstahl-RC6 und RC8 Serien automatischer Seil-/Kettenankerwinden sind Maxwells neueste Ergänzungen zu der sehr erfolgreichen RC10 Ankerwindenreihe

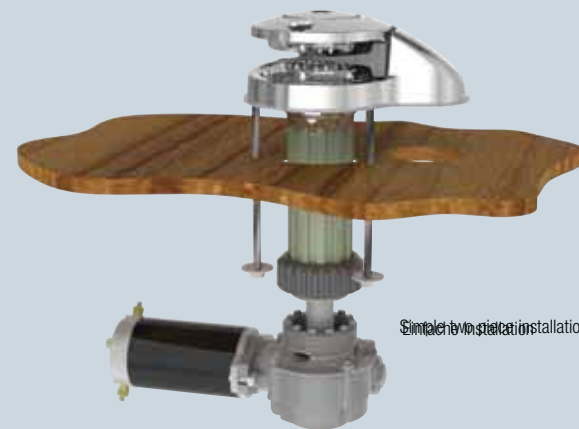
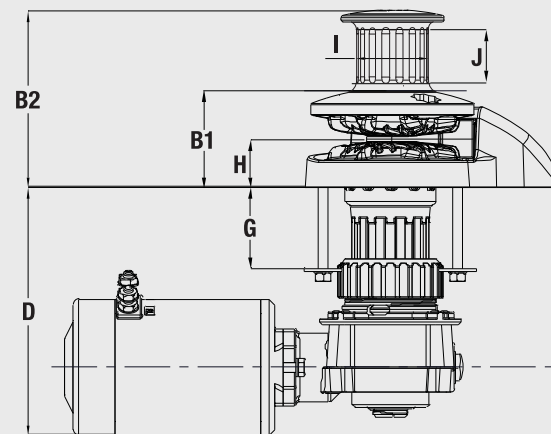
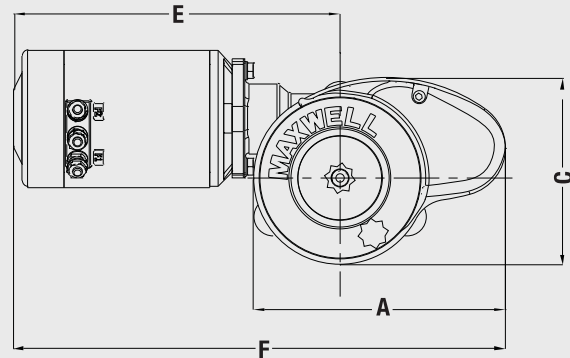

Einfache Installation

**Wichtig:** Maxwell Ankerwinden müssen in Verbindung mit einem Kettenstopper und/oder alternativen Anschlagpuffergeräten benutzt werden, um die Last von der Winde zu nehmen, während der Anker gesetzt wird. Der Kettenstopper und das alternative Anschlagpuffersystem sollten auch verwendet werden, um den Anker





RC10 Ankerspill-Version



RC10 Low Profil Version

**3 YEAR**  
Limited Warranty

## Merkmale und Vorteile

- Die brandneue RC10 Edelstahl vollautomatische Ankerwindenserie wurde entwickelt, um mühelos 8 mm (5/16") und 10 mm (3/8") Kurzgliederkette mit 14 mm Kombination (9/16") und 16 mm (5/8") 3-fach geschlagenem oder 8-fach geflochtenem Tau aufzuholen oder abzulassen
- Die leistungsstärkere RC10-10 kann mit 10mm (3/8") Kette und 16mm (5/8") 3-fach gespleißt oder 8-fach geflochtenem Tau verwendet werden. Als flache Low Profil Version oder mit geriffelter Edelstahl Spilltrommel erhältlich.
- Umrüstung ohne Demontage der Winde. Das einzigartige Distanzrohr-Design ermöglicht die Installation durch nahezu jede Deckstärke und die vielfältigen Bauformen und das selbstausrichtende Getriebe sorgen für eine optimale Lage des Getriebes und des Motors in nahezu alle Einbausituationen.
- Vollständige Demontage-Möglichkeit des Griffs zur Nutzung der oberliegenden Einheiten, ein Schraubenzieher und ein Imbusschlüssel werden mitgeliefert. Es sind keine speziellen Werkzeuge nötig.
- Die RC10 Serie wird aus seewasserbeständigem Edelstahl 316 für eine lange Lebensdauer hergestellt. Der hochbelastbare Druckarm aus Edelstahl, gekoppelt mit dem einzigartigen Seil/Kettennuss, wurde gestaltet, um den Spleiß zwischen Seil und Kette effektiv zu fassen, was der RC10 ein unübertroffenes Leistungsniveau verleiht.
- Kombination mit einer hochbelastbaren vorgespannten Edelstahlfeder mit großem Achsdurchmesser, dreht sich der Druckarm auf einem problemfreien Messinglager und entfaltet so eine maximale Drucksteuerung auf die Ankerkette und Spleiß.
- Die RC10 funktioniert genauso gut mit reinen Ankerketten für diejenigen Kunden, die eine elegant gestaltete Niedrigprofil-Ankerwinde auf dem Vorschiff möchten.
- Die durch das Deck führende Ankerklüse stellt einen einfachen Weg von Seil/Kette in und aus dem Ankerkasten sicher.
- Kegelartiger Kupplungs-/Brems-Mechanismus ermöglicht die manuelle 'Freifall' -Ankerung.
- Ein hart eloxiertes Aluminium-Getriebe mit versiegeltem Ölbad und in seefester Ausführung sorgt über Präzisionsschnecke und Schneckenrad für effiziente Leistungsübertragung.

#### SPEZIFIKATIONEN

Modell	RC10 (8 mm-5/16")	RC10 (10 mm-3/8")
Maximale Zugkraft	700 kg 1540 lbs	850 kg 1870 lbs
Statische Haltekraft	1500 kg 3300 lbs	1500 kg 3300 lbs
Kette (kurzgliedrig)	8 mm 5/16"	10 mm 3/8"
Seilgröße	14 mm - 16 mm 9/16"-5/8"	16 mm 5/8"
Kettengeschwindigkeit (Normale Arbeitslast)	24 m/min 79 ft/min	24 m/min 79 ft/min
Seilgeschwindigkeit (Normale Arbeitslast)	20 m/min 65 ft/min	20 m/min 65 ft/min
Stromversorgung (Gleichstrom)	12 oder 24 V	12 oder 24 V
Motor (Watt)	1000 W	1200 W
Nettogewicht	19 kg 42 lbs	20 kg 44 lbs

\* siehe Benutzerhandbuch für Seilgrößenvariationen.

#### DIMENSIONEN

Modell	RC10 (8 mm-5/16")	RC10 (10 mm-3/8")
A	230 mm 9 1/8"	230 mm 9 1/8"
B1	89 mm 3 1/2"	89 mm 3 1/2"
B2 (mit Ankerspill)	168 mm 6 5/8"	168 mm 6 5/8"
C	170 mm 6 3/4"	170 mm 6 3/4"
D	251 mm 10"	251 mm 10"
E	272 mm 10 3/4"	272 mm 10 3/4"
F	424 mm 16 3/4"	424 mm 16 3/4"
G (Std. Deckfreiheit) ^	100 mm 4"	100 mm 4"
H	43 mm 1 3/4"	43 mm 1 3/4"
I	66 mm 2 5/8"	66 mm 2 5/8"
J	44 mm 1 3/4"	44 mm 1 3/4"

^ Modelle mit zusätzlicher Deckfreiheit lieferbar. Kontaktieren Sie Ihren Maxwell-Händler.

**Wichtig:** Maxwell Ankerwinden müssen in Verbindung mit einem Kettenstopper und/oder alternativen Anschlagpuffergeräten benutzt werden, um die Last von der Winde zu nehmen, während der Anker gesetzt wird. Der Kettenstopper und das alternative Anschlagpuffersystem sollten auch verwendet werden, um den Anker in der voll angehobenen Stellung während der Fahrt zu sichern.

#### HÖHENABGESTIMMTE KETTENSTOPPER

- Für die Verwendung mit Maxwell's Seil / Ketten vertikal Ankerwinden
- Höhe kann angepasst werden, um die Kette zum Kettenrad auszurichten
- Keine Höhenverstellung Sockel erforderlich
- Siehe Seite 309 für weitere Informationen



Höhenabgestimmt Ketten Stopper

Die Edelstahl-Serie RC10 Ankerwinden folgen stolz den Fußstapfen der sehr erfolgreichen früheren vollautomatischen Maxwell Seil/Kettenankerwinden

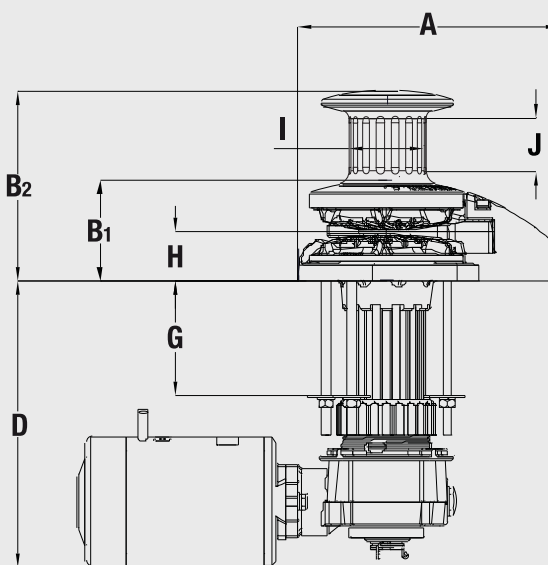
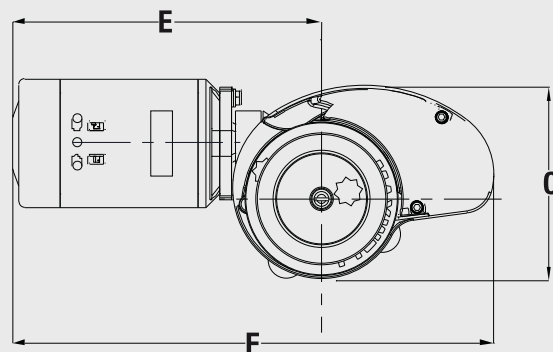

#### BENÖTIGTE ZUSATZTEILE FÜR DIE BIDIREKTIONALE STEUERUNG

Sicherungs/Trennschalterpaneel  
Ralais  
Up/Down Bedieneinheit  
Nothandkurbel, Auslösegriff

#### OPTIONS

- AutoAnchor™ Equipment
- Kompakt Bedienpaneele
- Fussschalter
- Kettenstopper
- Kettenhaken
- Spill Ausführungen

Jede Maxwell RC10 Ankerwinde kommt mit Gehäuse, Motor, Getriebe und Doppelrelais. Schalter und Bedienpaneele müssen separat bestellt werden, siehe Seite 296.





RC12 Low Profil Version



RC12 Ankerspill-Modell

**3** YEAR  
Limited Warranty

## Funktionen und Vorteile

- Die RC12 vollautomatische Ankerwinden Serie wurde entwickelt, um mühelos 10 mm (8.3 ") Kurzgliederkette und 16 mm (8.5") bis 20 mm (4.3") geschlagenem oder 8-fach geflochten Seil (RC12-10) und 13 mm (2.1") Kurzgliederkette und 16 mm (8.5") bis 20 mm (4.3") geschlagenem oder 8-fach geflochten Seil (RC12-12) zu verwenden.
- Edelstahl AISI 316
- Mit einer maximalen Zugkraft von 1590 kg und einem Ankereinzug von 15 m/min, ist die RC12-12 eine der schnellsten Ankerwinden in der Klasse.
- Eine glatte, extrem flache Version und eine geriffelte Edelstahl Spilltrommel Version stehen zur Verfügung.
- Der neue RC12 ist mit patentierten innovativen Optionen und mit traditionell klassischem Maxwelldesign zusammen gepackt, besitzt aber die moderne "Form und Funktion" der höchst erfolgreichen RC6, RC8 und RC10 Ankerwinden.
- Die elegant gestaltete Deckplate und Ketten-Abdeckung ist aus poliertem seewasserbeständigem Edelstahl 316 gefertigt, ebenso wie der schwere Druckarm, Stripper, die Kettennuss und die geriffelte Spilltrommel.
- Die große Ankerklüse, sorgt für einen einfachen Lauf von Seil und Kette in und aus dem Ankerkasten.
- Doppelkegelbremse / Kupplungsmechanismus ermöglicht "Free fall" Ankerrung. Konus Kupplungen, im Gegensatz zu Klauenkupplungen, sorgen für eine reibungslose, sichere und präzise Bedienung.
- Die RC12 funktioniert auch mit dem patentiertem und revolutionärem Wave Design Kettenblatt. Mehr dazu finden Sie auf der Seite des RC6.
- Notfall Ankerrung ist einfach und leicht gemacht mit Maxwell's einzigartigem "Aktivem Ratschen System" der während des manuellen Einholens des Ankers den Rücklauf verhindert.
- Maxwell's neu entwickelten, harteloxierte schwarze Getriebe bieten zahlreiche Vorteile:
  - Schnelle und einfache Installation der Ankerwinde.
  - Korrosionsbeständiger.
  - Leicht zu pflegen und zu warten.
  - Nimmt weniger Platz im Ankerkasten.
  - 75:1-Verhältnis (RC12-10) oder 100:1-Verhältnis (RC12-12), einstufige Ausführung mit weniger beweglichen Teilen, für eine glatteren und leiseren Betrieb.
  - Ermöglicht eine multi-Positionierung des Getriebes / Motors.

**Aktivierung der Sperrvorrichtung sorgt im Notbetrieb (manuell) für die Sicherung (Seil- und / oder Kette) und Anker gegen durchrutschen.**



Die RC12-Serie verfügt über Maxwells neueste Innovation in der automatischen Seil-Kette Winden Technologie. Im bewährten klassischen Styling, geeignet für größere Boote, die RC12-10 und RC12-12 repräsentieren die nächste Generation von Seil-Kette Ankerwinden eine weiter Entwicklung in jeder Hinsicht.

## SPEZIFIKATIONEN

Modell	RC12 (10 mm-3/8")	RC12 (12/13 mm-1/2")
Maximale Zugkraft	1134 kg 2500 lbs	1590 kg 3500 lbs
Statische Haltekraft	2200 kg 4840 lbs	2200 kg 4840 lbs
Kette (kurzgliedrig)**	10 mm 3/8"	12/13 mm 1/2"
Seilgröße**	16-20 mm 5/8-3/4"	16-20 mm 5/8-3/4"
Kettengeschwindigkeit (bei 100 kg Last)	24 m/min 79 ft/min	15 m/min 50 ft/min
Seilgeschwindigkeit (bei 100 kg Last)	20 m/min 65 ft/min	13 m/min 43 ft/min
Stromversorgung (Gleichstrom)	12 V oder 24 V	12 V oder 24 V
Motorleistung	1200 W	1200 W
Nettogewicht (Ankerwindenversion)	32 kg 71lbs	32 kg 71 lbs
Nettogewicht (Niedrigprofilversion)	29 kg 64 lbs	29 kg 64 lbs
Hydraulikdruck	138 bar 2000 PSI	138 bar 2000 PSI
Hydraulikfluss	42 l/min 11 USgal/min	42 l/min 11 USgal/min
Nettogewicht - Hyd (Low Profile) (Capstan versie)	23 kg/51 lbs 26 kg/57 lbs	23 kg/51 lbs 26 kg/57 lbs

\*\* Bei Bestellung geben Sie bitte Ihre spezifische Seil und Kette, Ankertau-Kombination an

## DIMENSIONEN

Modell	RC12 (10 mm-3/8")	RC12 (12/13 mm-1/2")
A	293 mm 11 5/8"	293 mm 11 5/8"
B <sup>1</sup> (Ankerspill-Version)	128 mm 5 1/8"	128 mm 5 1/8"
B <sup>2</sup> (Niedrigprofil-Version)	233 mm 9 1/4"	233 mm 9 1/4"
C	206 mm 8 1/8"	206 mm 8 1/8"
D (Std Deckfreiheit)	210 mm 8 3/8"	210 mm 8 3/8"
E	294 mm 11 5/8"	294 mm 11 5/8"
F	482 mm 19"	482 mm 19"
G (Extra Deckfreiheit)	90 mm 3 5/8"	90 mm 3 5/8"
H	54 mm 2 1/4"	54 mm 2 1/4"
I	106 mm 4 1/4"	106 mm 4 1/4"
J	62 mm 2 1/2"	62 mm 2 1/2"

## STANDARD-AUSRÜSTUNG FÜR ZWEI RICHTUNG STEUERUNG

Leistungsschalter-Isolator-Paneel  
Zwei Richtung Magnetventil  
Auf und Ab Fernbedienpaneel  
Kupplung Entriegelungs-Griff  
Notfall-Entriegelungs-Griff

## OPTIONEN

1. AutoAnchor™ Ausrüstung
2. Kompakt Bedienpaneele
3. Fusschalter
4. Kettenstopper
5. Kettenhaken
6. Spill Ausführungen

Jede Maxwell RC12 automatische Seil/Kette Ankerwinde, Motor-Getriebe- und Zwei-Richtung Magnetventil wird als Top Montage geliefert. Schalter und Leistungsschalter sind verfügbar und müssen separat bestellt werden. Siehe Tabelle auf Seite 314

## HÖHENABGESTIMMTE KETTENSTOPPER

- Für die Verwendung mit Maxwell's Seil / Ketten vertikal Ankerwinden
- Höhe kann angepasst werden, um die Kette zum Kettenrad auszurichten
- Keine Höhenverstellung Sockel erforderlich
- Siehe Seite 309 für weitere Informationen



**Wichtig:** Maxwell Ankerwinden müssen in Verbindung mit einem Kettenstopper und/ oder alternativen Anschlagpuffergeräten benutzt werden, um die Last von der Winde zu nehmen, während der Anker gesetzt wird. Der Kettenstopper und das alternative Anschlagpuffersystem sollten auch verwendet werden, um den Anker in der voll angehobenen Stellung während der Fahrt zu sichern.

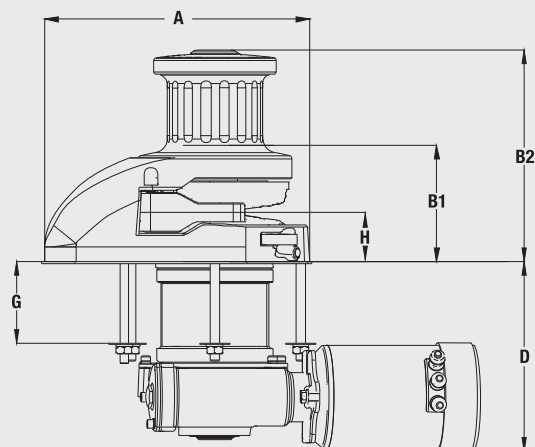
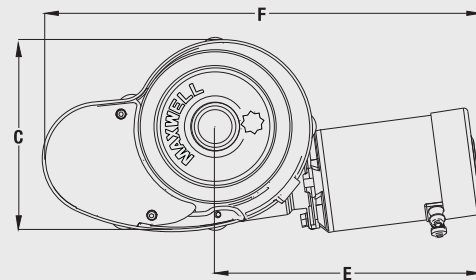

VC500



# ANCHORMAX™



Eine äußerst vielseitige vertikale Ankerspill oder allgemein einzusetzende Elektrowinde für den Einsatz als Ankerwinde, Schlepper oder Davit Winde.

Die ANCHORMAX™ hat ein extrem hohes Leistung/Gewichts-Verhältnis. Das kompakte, vollständig abgedichtete Getriebe wird von einem vertikal montierten, Permanentmagnetmotor angetrieben. Die Eindringung unter Deck ist auf ein Mindestmaß begrenzt und das Design ideal für Boote von 5 m (16 ft) bis 10 m (32 ft). Das Anpassen an das Boot ist denkbar einfach, da keine Demontage der Winde erforderlich ist. Das ANCHORMAX™ Getriebegehäuse ist aus Edelstahl und die Trommel ist aus verchromter Bronze. Es wird als eine Ein-Richtungs-Einheit (im Uhrzeigersinn) geliefert, komplett mit Deck-Schalter, Verschlüssen, Plan und Einbauanleitung.

Das ANCHORMAX™ sollte nicht dazu verwendet werden, um Fallen zu verholen.

Die ANCHORMAX™ ist für Schleppketten nicht zu empfehlen.

Standard und optionales Steuerungszubehör können Sie auf Seite 304 bis 313 finden.

**3 YEAR**  
Limited Warranty

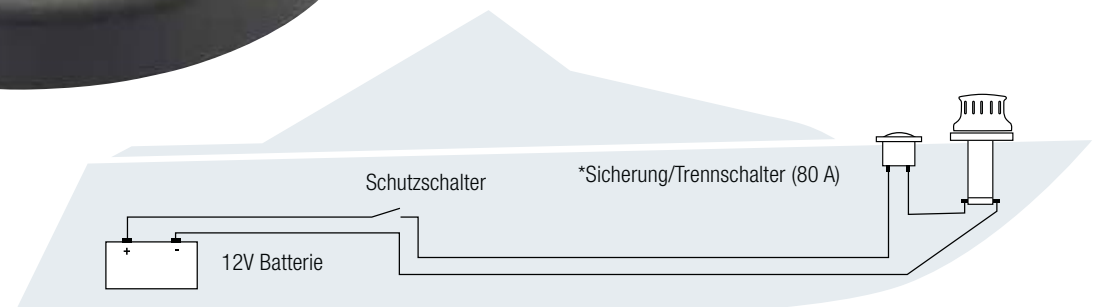

\*Nicht im Lieferumfang, aber empfehlenswert

## ANCHORMAX SPEZIFIKATIONEN

Maximaler Linien-Zug	386 kg (850 lbs)
Geschwindigkeit @ nominaler Arbeitslast	24 m/min
(80 Amp mit 100 kg/220 lb Belastung)	(76' pro min)
Spannung	12 V
Stromversorgung	500 W
Gewicht	8 kg (17.6 lbs)
Maximale Boot LOA	10 m (33')
Maximales Bootsgewicht	4 Tonnen

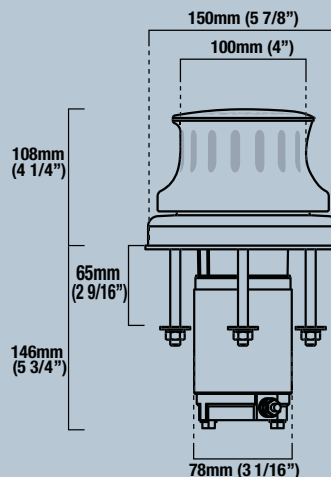

Die NEUE Edelstahl (AISI 316) Seilwinde VC Serie ist für einfache, kostengünstige Anker Einholung auf kleineren Booten und als Verholwinde auf größeren Schiffen konzipiert.

### Merkmale und Vorteile

- Vertikal-Design für nahezu jede Einbausituation.
- Eine besonders hochwertige Verarbeitung der Über-Deck-Komponenten, strapazierfähiger Chrom aus seefester Bronze.
- Funktionales Holen aus allen Richtungen durch MAX-Grip™ Winsten-trommel.
- Vereinfachte Installation durch das Deck durch modularen Aufbau und die exakte Ausrichtung des Getriebes auf die obenliegenden Einheiten mittels seefester Edelstahlschrauben.
- Kompaktes, zuverlässiges Getriebe, aus korrosionsbeständigen Materialien.
- Eloxiertes Aluminium-Getriebegehäuse und Abstandshalter bei VC300, VC500 und VC1000 Modellen.
- Schwerlast-, Bidirektional-Motoren, ausgelegt für seefeste Winden.
- Einfache Demontage für die Wartung.
- Kann horizontal für den Einsatz als Schlepper oder Davit-Winde montiert werden.

### STANDARD-AUSRÜSTUNG FÜR EINRICHTUNGSSTEUERUNG

Leistungsschalter-Isolator Panel  
(nur bei DC Modellen im Lieferumfang)

Fußschalter (nur bei DC Modellen im Lieferumfang)

### OPTIONEN

Hydraulikmotor \*  
Extra Deckfreiheit

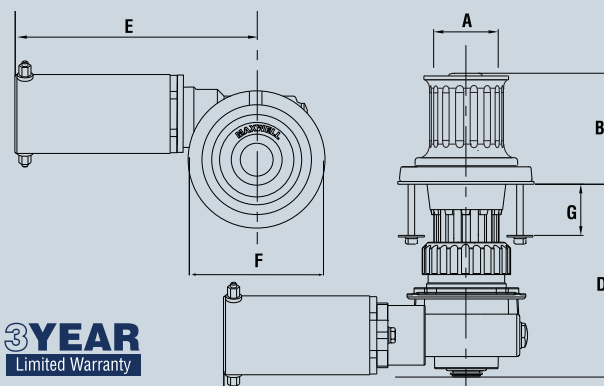

Standard und optionales Steuerungszubehör können Sie auf Seite 304 bis 313 finden.

### SPEZIFIKATIONEN

Modell	500	1000
Maximale Zugkraft	300 kg 660 lbs	700 kg 1540 lbs
Statische Haltekraft	N/A N/A	N/A N/A
Leinen-geschwindigkeit (Normale Belastung)	18 m/min 60 ft/min	20 m/min 65 ft/min
Stromversorgung (Gleichstrom)	12 oder 24 V	12 oder 24 V
Motor (Watt)	600 W	1000 W
Nettogewicht (Elektrik)	10 kg 22 lbs	18 kg 40 lbs
Hydraulikdruck	*N/A *N/A	100 bar 1450 psi
Hydraulikfluss	*N/A *N/A	20 l/min 5.3 USgal/min
Nettogewicht - Hyd	*N/A *N/A	11 kg 24 lbs

### DIMENSIONEN

Modell	500	1000
A	65 mm 2 9/16"	80 mm 3 1/8"
B	106 mm 4 3/16"	122.5 mm 4 5/6"
D (Std Deckfreiheit)	173 mm 6 7/8"	252 mm 9 15/16"
E	245 mm 9 5/8"	272 mm 10 3/4"
F	132.5 mm 5 7/32"	160 mm 6 5/16"
G (Std Deckfreiheit) oder**	57 mm 2 1/4"	100 mm 4"
G (Extra Deckfreiheit) ^	N/A N/A	150 mm 6"
H	37.5 mm 1 7/16"	44 mm 1 3/4"

\*\* Für die VC1000 ist eine kürzere Deckfreiheit-Version mit 50 mm (2") verfügbar.

^ Eine Vergrößerung der Deckfreiheit erhöht auch die 'D' Abmessungen im gleichen Maße.





VW10

**3 YEAR**  
Limited Warranty

## VW10 ANKERWINDE FÜR TAUWERK UND KETTE

Die VW10 wurde aufgrund der Nachfrage nach einer horizontal montierten Ankerwinde - die auch eine Tau/Kettenkombination verwenden kann - neu entwickelt. Alle bisherigen VW Modelle konnten ausschließlich mit einem reinem Kettengeschirr betrieben werden. Geeignet für 10mm (3/8") Kette und 16mm (5/8") Tau zur Montage auf Segelbooten mit kleinen Kettenkästen oder kritischen Platzverhältnissen. Schnelle und einfache Installation und die Möglichkeit eines unabhängigen Verholspills zeichnen dieses neue VW Modell auf dem Markt aus.

## Funktionen und Vorteile

- Stellt die Vielseitigkeit des Betriebs von zwei Ankern mit einer Winde zur Verfügung.
- Funktionales Seiltreideln aus allen Richtungen mit unabhängiger MAX-grip™ hakenfreier Schärtrommel mit Kupplungslösung von Kettenblatt für positive Steuerung aller Seile.
- Ermöglicht die Verwendung traditioneller Schäkkel und Kauschseile und Kettenverbindung.
- Ermöglicht alternative horizontale Montage auf einem Längsschiffs-Schott im Kettenkasten für die Installation unter Deck.
- Hochwertige Verarbeitung der Über-Deck-Komponenten, Edelstahl und Chrom über seefester Bronzelegierung.
- Kegelartiger Brems/Kupplungs-Mechanismus ermöglicht die manuelle 'Freifall'-Ankerung. Kegel-Kupplungen, anders als Klauen-Kupplungen, sorgen für ein reibungsloses progressives Eingreifen und stellen die sichere Bedienersteuerung sicher.
- Kettenblatt-Sperrklinke (außer bei VW500).
- Vereinfachte Installation durch das Deck durch modularen Aufbau und die exakte Ausrichtung des Getriebes auf die obenliegenden Einheiten mittels seefester Edelstahlschrauben.
- Eloxiertes Aluminium-Getriebegehäuse und Abstandshalter bei 500, 1000 und 1500 Modellen. Seefeste Legierung für Getriebegehäuse, veredelt mit einem Zweischicht-Lacksystem bei 2200 und 3500 Modellen.
- Schwerlast-, Bidirektional-Motor, ausgelegt für seefeste Winden.
- Einfache Demontage für die Wartung.

## STANDARD-AUSRÜSTUNG FÜR EINRICHTUNGSSTEUERUNG

Leistungsschalter-Isolator Paneel

Fußschalter

Kettenrad für Kettengrößen auswählbar

Nothandkurbel und Kupplungshebel (außer VW500)

## OPTIONEN

- |                           |                                    |
|---------------------------|------------------------------------|
| 1. AutoAnchor™ Ausrüstung | 5. Extra Kettenführung             |
| 2. Fußschalter            | 6. Hydraulickmotor (außer bei 500) |
| 3. Kettenstopper *        | 7. Auf/Ab Fernbedienpaneel         |
| 4. Kettenhaken            | 8. Zwei Richtungen Magnetventil    |
|                           | 9. Ein oder Zwei Richtungs Relais  |

Standard und optionales Steuerungszubehör können Sie auf Seite 314.

Die VW-Serie der Ankerwinden ist für herkömmliche Seil und Kettenkombination Ankerketten entwickelt worden, bei denen die manuelle Übertragung der Ankerkette von der Trommel für Seilaufwicklung zum Kettenblatt erforderlich ist

### SPEZIFIKATIONEN

MODELL	500*	VW10 8 mm (5/16")	VW10 10 mm (3/8")	1000	1500	2500	3500
Maximale Zugkraft	227 kg 500 lbs	700 kg 1540 lbs	850 kg 1870 lbs	700 kg 1540 lbs	850 kg 1870 lbs	1135 kg 2500 lbs	1590 kg 3500 lbs
Statische Haltekraft	600 kg 1320 lbs	1500 kg 3300 lbs	1500 kg 3300 lbs	1500 kg 3300 lbs	1500 kg 3300 lbs	2200 kg 4840 lbs	2200 kg 4840 lbs
Kette (kurzgliedrig)	6/7 mm 1/4"	8 mm 5/16"	10 mm 3/8"	6-10 mm 1/4" -3/8"	6-10 mm 1/4" -3/8"	9-11 mm 5/16"-3/8"	10-13 mm 3/8"-1/2"
Leinen-geschwindigkeit*	18 m/min (Normale Belastung) 59 ft/min	24 m/min 79 ft/min	24 m/min 79 ft/min	18 m/min 59 ft/min	18 m/min 59 ft/min	15m/min 50ft/min	15 m/min 50 ft/min
Stromversorgung	12 oder 24 V	12 oder 24 V	12 oder 24 V	12 oder 24 V	12 oder 24 V	12 oder 24 V	12 oder 24 V
Motor (Watts)	600 W	1000 W	1200 W	1000 W	1200 W	1200 W	1200 W
Nettogewicht (Gleichstrom)	10 kg 22 lbs	19 kg 42 lbs	20 kg 44 lbs	22 kg 50 lbs	22 kg 50 lbs	38 kg 84 lbs	48 kg 105 lbs
Hydraulikdruck	N/A	N/A	N/A	100 bar 1450 psi	138 bar 2000 psi	138bar 2000psi	138 bar 2000 psi
Hydraulikfluss	N/A	N/A	N/A	20 l/min 5.3 USgal/min	20 l/min 5.3 USgal/min	36 l/min 9.5 USgal/min	42 l/min 11 USgal/min
Nettogewicht -(Hyd)	N/A	N/A	N/A	15 kg 34 lbs	15 kg 34 lbs	32 kg 70 lbs	40 kg 88 lbs

\* Verfügbar nur in USA.

\*\* Windenleistung, wenn Seil mit Ankerspill getreidelt wird. Kettengeschwindigkeit kann sich in Abhängigkeit von Kettengröße und- Gypsy unterscheiden.

### DIMENSIONEN

MODEL	500	VW10-8	VW10-10	1000	1500	2500	3500
A	65 mm 2 9/16"	66 mm 2 5/8"	66 mm 2 5/8"	80 mm 3 1/8"	80 mm 3 1/8"	94 mm 3 11/16"	110 mm 4 5/16"
B	151 mm 6"	168 mm 6 5/8"	168 mm 6 5/8"	198 mm 7 3/4"	198 mm 7 3/4"	251 mm 9 15/16"	276 mm 10 7/8"
C	40 mm 1 5/8"	43 mm 1 3/4"	43 mm 1 3/4"	59 mm 2 3/8"	59 mm 2 3/8"	80 mm 3 5/32"	83 mm 3 9/32"
D	173 mm 6 7/8"	252 mm 10"	252 mm 10"	252 mm 10"	252 mm 10"	219 mm 8 5/8"	219 mm 8 5/8"
E	244 mm 9 5/8"	272 mm 10 3/4"	272 mm 10 3/4"	272 mm 10 3/4"	272 mm 10 3/4"	281 mm 11 1/8"	281 mm 11 1/8"
F	133 mm 5 1/4"	172 mm 6 7/8"	172 mm 6 7/8"	165 mm 6 1/2"	165 mm 6 1/2"	190 mm 7 1/2"	270 mm 10 5/8"
G (Std Deckfreiheit)**	57 mm 2 1/4"	100 mm 4"	100 mm 4"	100 mm 4"	100 mm 4"	85 mm 3 11/32"	85 mm 3 11/32"
G (Extra Deckfreiheit) ^	N/A	N/A	N/A	150 mm 6"	150 mm 6"	190 mm 7 1/2"	190 mm 7 1/2"
H (Mindesthöhe der Winde zum Verholen des Seils)	37.5 mm 1 1/2"	44 mm 1 3/4"	44 mm 1 3/4"	44 mm 1 3/4"	44 mm 1 3/4"	33 mm 1 5/16"	54 mm 2 1/8"
I	133 mm 5 1/4"	140 mm 5 5/8"	140 mm 5 5/8"	165 mm 6 1/2"	165 mm 6 1/2"	194 mm 7 5/8"	270 mm 10 5/8"

\*\* Für VW1000 und VW1500 sind kürzere Deckfreiheits-Version auch für 50 mm (2") verfügbar.

^ Eine Vergrößerung der Deckfreiheit erhöht auch die 'D' Abmessungen im gleichen Maße.

**\*Wichtig:** Maxwell Ankerwinden müssen in Verbindung mit einem Kettenstopper und/ oder alternativen Anschlagpuffergeräten benutzt werden, um die Last von der Winde zu nehmen, während der Anker gesetzt wird. Der Kettenstopper und das alternative Anschlagpuffersystem sollten auch verwendet werden, um den Anker in der voll angehobenen Stellung während der Fahrt zu sichern.

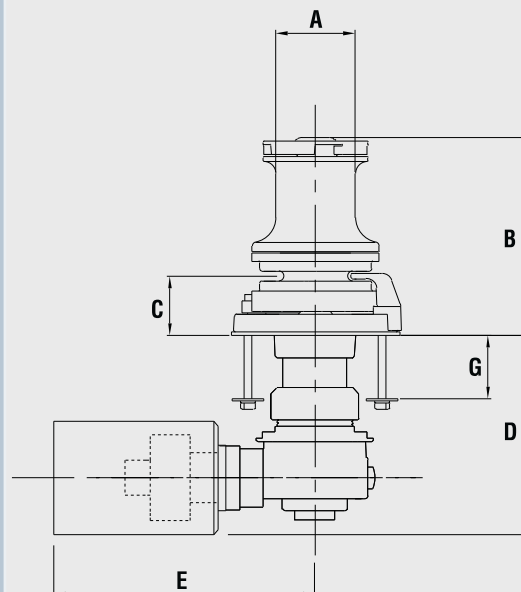
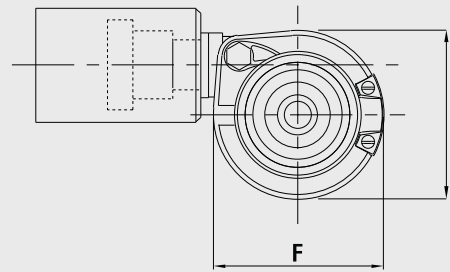



## Funktionen und Vorteile

- Vollautomatischer einzel- oder bidirektionaler Kettenblattbetrieb.
- Hochwertige Verarbeitung der Über-Deck-Komponenten. Edelstahl und Chrom über seefester Bronzelegierung.
- Integrierte Kettenrohr und Abstreifer werden für einen nahezu staufreien Betrieb ausgerichtet, mit automatischer Zuführung der Kette in den und aus dem Ankerkasten.
- Backbord- und Steuerbord-Kettenrohre für Doppelanlagen. (nur Größen 2500 und mehr.)
- Kegelartiger Brems/Kupplungs-Mechanismus ermöglicht die manuelle 'Freifall'-Ankerung. Kegel-Kupplungen, anders als Klauen-Kupplungen, sorgen für ein reibungsloses progressives Eingreifen und stellen die sichere und präzise Bedienersteuerung sicher
- Kettenblatt-Sperrklinke.
- Optionale Bandbremse für die 3500 Serie-Einheit steht zur Verfügung.
- Das Ausrücken der Kupplung des Kettenblatts ermöglicht unabhängige Seiltreideln aus jeder Richtung, unter Einsatz von Max-Grip™ hakenfreier Trommel für Seilaufwicklung, für die positive Steuerung aller Seile.
- Einfache Installation durch das Deck durch modularen Aufbau und die exakte Ausrichtung des Getriebes auf die obenliegenden Einheiten mittels seefester Edelstahlschrauben.
- Eloxiertes Aluminium-Getriebegehäuse und Abstandshalter bei den 1000 und 1500 Modellen. Seefeste Legierung für Getriebegehäuse, veredelt mit einem Zweischicht-Lacksystem bei 2200, 2500 und 3500 Modellen.
- Schwerlast-, Bidirektional-Motor, ausgelegt für seefeste Winden.
- Niedrigprofil Konfigurationen (keine Trommel für Seilaufwicklung) stehen bereit.



VWC2500

**3 YEAR**  
Limited Warranty

### STANDARD-AUSRÜSTUNG FÜR EINRICHTUNGSSTEUERUNG

- Leistungsschalter-Isolator Panel
- Fußschalter
- Kettenrad für Kettengrößen auswählbar
- Nothandkurbel und Kupplungshebel

**\*Wichtig:** Maxwell Ankerwinden müssen in Verbindung mit einem Kettenstopper und/ oder alternativen Anschlagpuffersgeräten benutzt werden, um die Last von der Winde zu nehmen, während der Anker gesetzt wird. Der Kettenstopper und das alternative Anschlagpuffersystem sollten auch verwendet werden, um den Anker in der voll angehobenen Stellung während der Fahrt zu sichern.

### OPTIONEN

1. AutoAnchor™ Ausrüstung
2. Zusätzliche Fußschalter
3. Kettenstopper\*
4. Auf/Ab-Fernsteuerungstafel
5. Bausatz für zusätzliche Deckfreiheit
6. Hydraulikmotor
7. Kompakte Fernsteuerung
8. Roving ferner

Standard und optionales Steuerungszubehör können Sie auf Seite 314.



WVCLP3500 Niedrigprofilkonfiguration

Die WVC Serie ist für die automatische vertikale Handhabung von Nur-Ketten-Ankerketten konstruiert und bietet einen unabhängigen Ankerspinn für das Einholen eines sekundären Seils und Ankerketten oder unterstützen beim An- und Ablegen

### SPEZIFIKATIONEN

MODELL	1000	1500	2500	3500
Maximale Zugkraft	700 kg 1540 lbs	850 kg 1870 lbs	1135 kg 2500 lbs	1590 kg 3500 lbs
Statische Haltekraft	1500 kg 3300 lbs	1500 kg 3300 lbs	2200 kg 4840 lbs	2200 kg 4840 lbs
Kette (kurzgliedrig)	6-10 mm 1/4"- 3/8"	6-10 mm 1/4"- 3/8"	9-11 mm 5/16"- 7/16"	10-13 mm 3/8"- 1/2"
Leinen-geschwindigkeit (Normale Belastung)	18 m/min 60 ft/min	18 m/min 60 ft/min	15 m/min 50 ft/min	15 m/min 50 ft/min
Stromversorgung (Gleichstrom)	12 oder 24 V	12 oder 24 V	12 oder 24 V	12 oder 24 V
Motor (Watt)	1000 W	1200 W	1200 W	1200 W
Nettogewicht (Gleichstrom)	24 kg 52 lbs	24 kg 52 lbs	38 kg 84 lbs	48 kg 106 lbs
Hydraulikdruck	100 bar 1450 PSI	138 bar 2000 PSI	138 bar 2000PSI	138 bar 2000 PSI
Hydraulikfluss	20 l/min 5.3 USgal/min	20 l/min 5.3 USgal/min	36 l/min 9.5 USgal/min	42 l/min 11 USgal/min
Nettogewicht -(Hyd)	17 kg 37 lbs	17 kg 37 lbs	32 kg 70 lbs	40 kg 88 lbs

### DIMENSIONEN

MODELL	1000	1500	2500	3500
A	80 mm 3 1/8"	80 mm 3 1/8"	94 mm 3 11/16"	110 mm 4 5/16"
B	195 mm 7 11/16"	195 mm 7 11/16"	242 mm 9 9/16"	254 mm 10"
B <sup>1</sup> (Niedrigprofil)	98 mm 3 7/8"	98 mm 3 7/8"	148 mm 5 27/32"	149 mm 5 7/8"
C	56 mm 2 7/32"	56 mm 2 7/32"	80 mm 3 5/32"	83 mm 3 9/32"
D	252 mm 9 5/16"	252 mm 9 5/16"	219 mm 8 5/8"	219 mm 8 5/8"
E	262 mm 10 11/32"	272 mm 10 23/32"	281 mm 11 1/8"	281 mm 11 1/8"
F	224 mm 8 27/32"	224 mm 8 27/32"	297 mm 11 23/32"	342 mm 13 7/16"
G (Std. Deckfreiheit)*	100 mm 4"	100 mm 4"	85 mm 3 11/32"	85 mm 3 11/32"
G (Extra Deckfreiheit)^	150 mm 6"	150 mm 6"	190 mm 7 1/2"	190 mm 7 1/2"
H (Mindesthöhe der Winde zum Verholen des Seils)	44 mm 1 3/4"	44 mm 1 3/4"	33 mm 1 5/16"	29 mm 1 1/8"
I	165 mm 6 1/2"	165 mm 6 1/2"	190 mm 7 1/2"	215 mm 8 15/32"

\* Für WVC1000 und WVC1500 sind kürzere Deckfreiheits-Version auch für 50 mm (2") verfügbar.

^ Eine Vergrößerung der Deckfreiheit erhöht auch die 'D' Abmessungen im gleichen Maße.



WVC3500 Bandbremse mit Maxwells innovativem 'Stow-a-way' Spannhebel.



WVC3500 ohne Bandbremse

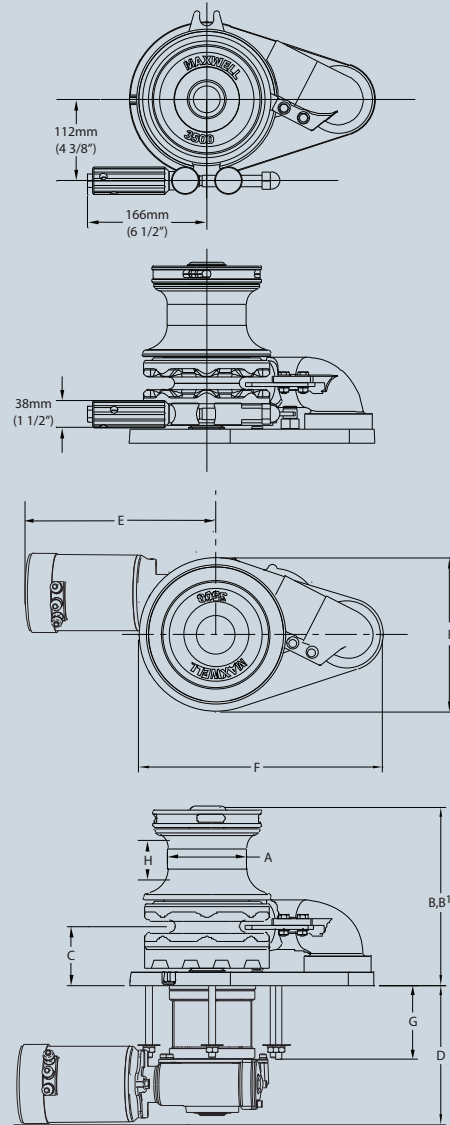

WVC3500 Modell ist mit optionaler einfach zu benutzender Bandbremse verfügbar





HRCFF

- Jetzt mit integrierter automatischer Freifalltechnologie von Maxwell. Aktivieren Sie den „Freifallhebel“ an der Winde, dann fieren Sie den Anker über Fußschalter, Bedienpanel oder Fernsteuerung und die Ankerwinde wird ihren Anker im freien Fall zu Wasser lassen. Bereit, den Anker zu heben? Hieven Sie einfach den Anker über Fußschalter, Bedienpanel oder Fernbedienung und das „Freifallsystem“ wird automatisch abgeschaltet und der Anker hochgefahren.
- Fügt sich ästhetisch in das Deck-Design ein, Motor und Getriebe werden in einem wasserdichten Gehäuse verschlossen, was Platz auf dem Deck einspart und Routinewartungsarbeiten vereinfacht.
- Druckgusskomponenten, Marineausführung, legiertes Gehäuse , Harteloxierung für unübertroffenen Seewasserschutz.

**3 YEAR**  
Limited Warranty

## Funktionen und Vorteile

- Einfache Installation gewährleistet eine schnelle Montage und Inbetriebnahme auf Deck.
- Garantiert störungsfreier Übergang von Ketten- und Seilbenutzung durch innovatives, bewährtes und patentiertes Druckarmsystem innerhalb einer sicheren und abgeschlossenen Konstruktion.
  - Integrierte Ankerklüse aus Nylon für einfache Montage und reibungslosen Betrieb.

- Hocheffizientes Getriebe mit eingebauter robuster Rücklaufperre.
- Schnelles, reibungsloses Einholen von Ankertau und Kette durch kontrollierte Fernbedienung mit Hoch/Runter-Schalter.
- Not-„Freifallfunktion“ für den Fall eines Stromausfalls an Bord. Aktiviert durch den mitgelieferten Notfall „Free Fall“ Hebel.
- Revolutionäres neues Kettenrad. – siehe unten.
- Hochleistungsmotor für zwei Richtungen und mit neuester Technologie, einschließlich integrierter Verkabelung für schnelle elektrische Installation, kann leicht für einfache routinemäßige Elektrowartungsarbeiten (Bürste) entfernt werden.

### FÜR DIE STANDARD INSTALLATION BENÖTIGTES ZUBEHÖR

Bedienpanel  
Relais / Magnetschalter  
Sicherung / Trennschalter <sup>TM</sup>

### OPTIONEN

1. AutoAnchor<sup>TM</sup> Zubehör
2. Kabel- oder Funkfernbedienung
3. Fusschalter
4. Kettenstopper
5. Kettensicherung

Standard und optionales Steuerungszubehör können Sie auf Seite 288 bis 295 finden.

Jede Maxwell HRC6 und HRC8 Ankerwinde wird als Aufbaumontage mit Motor, Getriebe und Magnetschalter geliefert. Schalter und Sicherungen sind verfügbar, müssen aber separat bestellt werden. Auflistung des Zubehörs auf Seite 314.

**Wichtig:** Die Ankerwinden von Maxwell sind in Verbindung mit Kettenstopper und/oder alternativ mit Kettendämpfer zu benutzen, um die Belastung der Ankerwinde beim Anknern zu reduzieren. Der Kettenstopper und alternativ der Kettendämpfer sollten auch dazu verwendet werden, um den Anker in voll aufgehobener Position während der Fahrt abzusichern.



**3 YEAR**  
Limited Warranty

Die neuen kompakten HRCFF6-7-8 Modelle von Maxwell stellen die horizontalen Versionen der hochmodernen innovativen RC6 und RC8 automatischen Ankerketten-/Seilwinden dar. Die neuen HRC6 und HRC8 –Modelle sind mit den vertrauten und bewährten Merkmalen ausgestattet sowie der patentierten Ankertautechnologie von Maxwell.

## SPECIFICATIONS

Modell	HRCFF6	HRCFF7	HRCFF8
Maximale Zugkraft	410 kg 900 lbs	410 kg 900 lbs	410 kg 900 lbs
Statische Haltekraft	700 kg 1540 lbs	700 kg 1540 lbs	700 kg 1540 lbs
Kette (kurtsliedrig)	6 mm 1/4"	7 mm 1/4"	8 mm 5/16"
Seilgröße (Nylon)* (3x geschlagen o. 8x geflochten)	12 mm 1/2"	12 mm 1/2"	14 mm 9/16"
Geschwindigkeit (Ankereinhaltung)	33 m/min	33 m/min	33 m/min
Nominal 30kg Arbeitslast	108 ft/min	108 ft/min	108 ft/min
Stromversorgung (Gleichstrom)	12 V	12 V	12 oder 24 V
Motorleistung	400 W	400 W	600 W
Nettogewicht	11.5 kg 25 lbs	11.5 kg 25 lbs	11.5 kg 25 lbs

\* Board Pest der Anleitung für die verschiedenen Größen von Seil

## ABMESSUNGEN

Alle Modelle	mm	inches
A	256 mm	10 1/8"
B	132 mm	5 11/32"
B <sup>2</sup>	176 mm	6 7/8"
C <sup>1</sup>	214 mm	8 7/16"
C <sup>2</sup>	147 mm	5 3/4"
E	65 mm	2 1/2"
G	230 mm	9 1/16"
J	96.4 mm	3 7/8"

Jede Seil oder Ketten Ankerwinde von Maxwell ist mit allen notwendigen Komponenten zur vollautomatischen Dual-Richtung-Ausführung, in einem preisgünstigen Paket, erhältlich.

## MAXWELLS REVOLUTIONÄRES NEUES KETTENRAD

Maxwell ist wie immer Marktführer bei der Einführung innovativer Technologien wie dem neuesten Wave Design™ Kettenrad. Dieses patentierte Seil/Kettenrad verwirklicht zwei einzigartige Designkonzepte, welche die Handhabung und Kontrolle des gespleißten Ankerseils bzw. der Ankerkette wesentlich verbessert. Die äußeren Verstrebungen des Kettenrads sind leicht nach vorne angewinkelt und stellen sicher, dass Seil und Kette reibungslos auf dem Rad laufen, wenn der Anker gehoben wird. Während das Seil am Rad zieht, greifen die gegenüberliegenden inneren Streben das Seil in wellenförmiger Form und sichern es in diesem „Wellenmuster“ ab und zwar in einer Weise, die dem traditionellen Blockiersystem und allen anderen Produkten weit überlegen ist. Nicht nur hält das Wave Design™ das Seil in sichererer Weise, es schont es auch, was mit einer längeren Lebenszeit des Ankertaus belohnt wird.

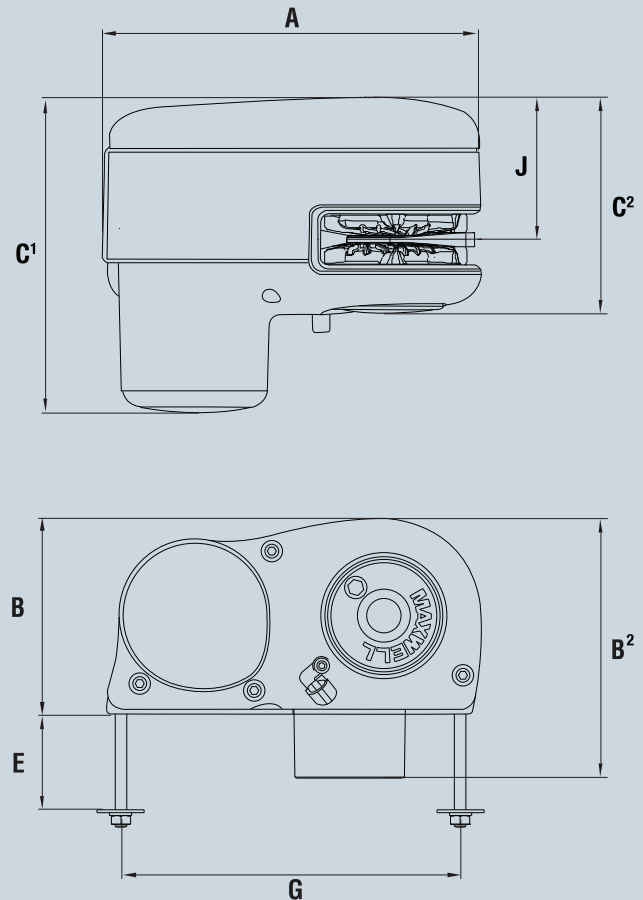



**3 YEAR**  
Limited Warranty

- Die brandneue HRC10 Edelstahl vollautomatische horizontale Ankerwindenserie wurde entwickelt, um mühelos 8 mm (5/16") und 10 mm (3/8") Kurzgliederkette mit 14 mm Kombination (9/16") und 16 mm (5/8") 3-fach geschlagenem oder 8-fach geflochtenem Tau aufzuholen oder abzulassen.
- Das ästhetisch ansprechende Über-Deck-Design entstammt der Philosophie, dass die Form der Funktion folgt; Motor und Antrieb sind in einem zweiteiligen wasserdichten Gehäuse untergebracht, was Platz unter Deck spart.
- Das zweiteilige Gehäuse besteht aus Alu-Guss, einer seefest hart eloxierten Aluminiumfrontpartie und einem robusten und leicht zu entfernenden Motorabdeckung aus Verbundwerkstoff.
- Dieses zweiteilige wasserdichte Gehäuse ermöglicht schnelle und einfache routinemäßige Wartungsarbeiten auf dem Deck.
- Einfache Installation stellt sichere und schnelle Montage sicher.
- Der Druckarm aus Edelstahl bringt immer ein Maximum an Steuerungsdruck auf die Ankerkette (Seil, Spleiß oder Kette).
- Das neue und revolutionäre patentierte Wave-Design™ Kettenblatt ist in der Lage, innerhalb der spezifizierten Kettengrößendurchmesser einer breiten Palette

von Kettenteilungen Rechnung zu tragen, passend für die Verwendung mit der HRC10 Serie. Siehe Seite 279 für weitere Informationen zu dieser Neuerung.

- Das einzigartige Maxwell' Wrap Around' horizontale Kettenblatt sorgt dafür, dass mehr als 90° des Rades verwendet werden, sodass im Vergleich mit konkurrierenden Designs ein deutlich verbesserter Umgang mit Seil und Kette erzielt wird
- Die HRC10 funktioniert gleichermaßen gut mit allen Ankerketten für alle diejenigen, welche die erhöhte Sicherheit und Haltekraft eines Nur-Ketten-Ankersystems wünschen.
- Das integrierte Kettenrohr und die große, durch das Deck führende Ankerklüse führen von Seil/Kette sicher in und aus dem Ankerkasten.
- Der Kupplungs/Brems-Mechanismus ermöglicht die manuelle 'Freifall'-Ankerung und die Einholung von Ankerkette und Anker per Nothandkurbel, wenn erforderlich.
- Das hart eloxierte Aluminium-Getriebegehäuse mit versiegeltem Ölbad und in seefester Ausführung sorgt über Präzisionsschnecke und Schneckenrad für hocheffiziente Leistungsübertragung.

## SPEZIFIKATIONEN

Modell	HRC10-8* 8 mm - 5/16"	HRC10-10* 10 mm - 3/8"
Maximale Zugkraft	700 kg 1540 lbs	850kg 1870lbs
Statische Haltekraft	1500 kg 3300 lbs	1500kg 3300lbs
Kette (kurzgliedrig)	8 mm 5/16"	10 mm 3/8"
Seilgröße	14 mm - 16 mm 5/8"	16 mm 5/8"
Kettengeschwindigkeit (Ankereinhölung)	24 m/min 79 ft/min	24 m/min 79 ft/min
Seilgeschwindigkeit (Ankereinhölung)	20 m/min 65 ft/min	20 m/min 65 ft/min
Stromversorgung (Gleichstrom)	12 oder 24 V	12 oder 24 V
Motor (Watts)	1000 W	1200 W
Nettogewicht	19 kg 42 lbs	20 kg 44 lbs
Hydraulik Druck	138 bar 2000 psi	138 bar 2000 psi
Hydraulikfluss	20L/min 5.3 USgal/min	20 L/min 5.3 USgal/min
Netto Gewicht - Hydraulisch	13 kg 28 1/2 lbs	13 kg 28 1/2 lbs

Die Version ohne Ankerspill ist 1 kg/2.2 lbs geringer als oben angegeben.

\* 8 mm - 5/16" oder 10 mm - 3/8" Kettenblätter können mit allen oben stehenden Modellen benutzt werden.

## DIMENSIONEN

Modell	HRC10-8* 8 mm - 5/16"	HRC10-10* 10 mm - 3/8"
A	369 mm 14 9/16"	369 mm 14 9/16"
B	199 mm 7 7/8"	199 mm 7 7/8"
C <sup>1</sup>	316 mm 12 1/2"	316 mm 12 1/2"
C <sup>2</sup>	225 mm 8 7/8"	225 mm 8 7/8"
C <sup>3</sup>	140 mm 5 1/2"	140 mm 5 1/2"
D	80 mm 3 3/16"	80 mm 3 3/16"
E (Standard-Deckfreiheit)	90 mm 3 9/16"	90 mm 3 9/16"
F	92 mm 3 9/16"	92 mm 3 9/16"
G	110 mm 4 3/8"	110 mm 4 3/8"
H	80 mm 3 3/16"	80 mm 3 3/16"
J	99 mm 4"	99 mm 4"

**Wichtig:** Maxwell Ankerwinden müssen in Verbindung mit einem Kettenstopper und/oder alternativen Anschlagpuffergeräten benutzt werden, um die Last von der Winde zu nehmen, während der Anker gesetzt wird. Der Kettenstopper und das alternative Anschlagpuffersystem sollten auch verwendet werden, um den Anker in der voll angehobenen Stellung während der Fahrt zu sichern.



Die brandneue HRC10 horizontal Ankerwinden Serie folgt stolz in den sehr erfolgreichen Fußstapfen von Maxwells früheren, vollautomatischen Seil/Kettenankerwinden

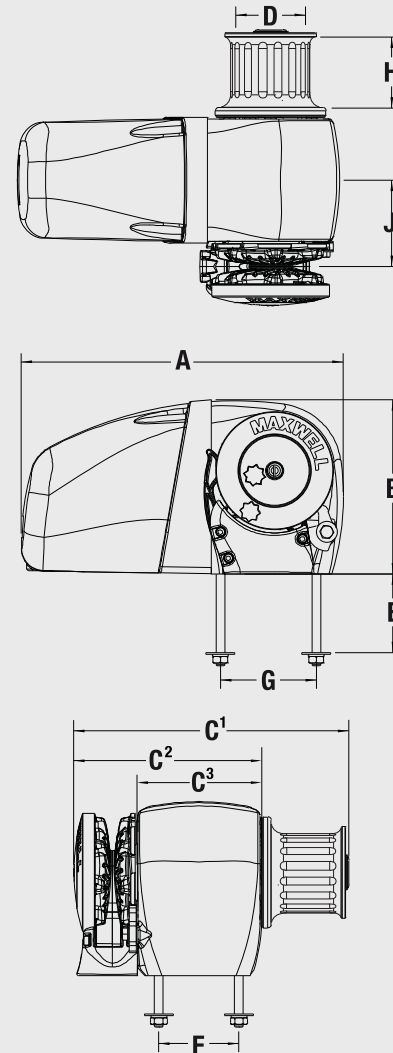

### FÜR DIE STANDARD INSTALLATION BENÖTIGTES ZUBEHÖR

Sicherung / Trennschalter  
Relais / Magnetschalter  
Auf und Ab Fernbedienungspaneel  
Notkurbel

### OPTIONEN

1. AutoAnchor™ Zubehör
2. Kabel- oder Funkfernbedienung
3. Fußschalter
4. Kettenstopper
5. Kettensicherung

Jede Maxwell HRC10 Ankerwinde wird als Aufbaumontage mit Motor, Getriebe und Magnetschalter geliefert. Schalter und Sicherungen sind verfügbar, müssen aber separat bestellt werden. Auflistung des Zubehörs auf Seite 314.





HWC3500 Version mit Kettenrad und Spill

**3 YEAR**  
Limited Warranty

**STANDARD-AUSRÜSTUNG FÜR EINRICHTUNGSSTEUERUNG**

- Leistungsschalter-Isolator Paneel
- Fußschalter
- Kettenrad für Kettengrößen auswählbar
- Nothandkurbel und Kupplungshebel

**OPTIONEN**

1. AutoAnchor™ Ausrüstung
2. Kompakte Fernbedienpaneele
3. Kettenstopper
4. Hydraulikmotor
5. Vertikales Spill mit MAX-Grip™ nur (HWC3500)
6. Umkehr Relais
7. Auf/- Ab Bedienpaneele

Eine Übersicht des Zubehöres finden Sie auf Seite 314.

**SPEZIFIKATIONEN**

MODELL	2500	3500	HWVC3500
Maximale Zugkraftl	1135 kg 2500 lbs	1590 kg 3500 lbs	1590 kg 3500 lbs
Statische Haltekraft	2200 kg 4840 lbs	2200 kg 4840 lbs	2200 kg 4840 lbs
Kette (kurzgliedrig)	9-11 mm 5/16" - 3/8"	10-13 mm 3/8" - 1/2"	10-13 mm 3/8" - 1/2"
Leinen-geschwindigkeit (Normale Belastung)	15 m/min 50 ft/min	15 m/min 50 ft/min	10 m/min 33 ft/min
Stromversorgung (Gleichstrom)	12 oder 24 V	12 oder 24 V	12 oder 24 V
Motor	1200 W	1200 W	1200 W
Nettogewicht (Gleichstrom)	55 kg 121lbs	57 kg 125 lbs	94.5 kg 208 lbs
Hydraulikdruck	135 bar 1950 psi	138 bar 2000 psi	138 bar 2000 psi
Hydraulikfluss	36 l/min 9.5 USgal/min	40 l/min 11 USgal/min	40 l/min 11 USgal/min
Nettogewicht - (Hyd)	48.5 kg 107 lbs	49 kg 107 lbs	80 kg 176 lbs

**DIMENSIONEN**

MODELL	2500	3500	HWVC3500
<b>A</b>	495 mm 19 1/2"	515 mm 20 9/32"	515 mm 20 9/32"
<b>B</b>	289 mm 11 3/8"	316 mm 12 7/16"	446 mm 17 9/16"
<b>C</b>	516 mm 20 5/16"	549 mm 21 5/8"	710 mm 28"
<b>D (Lochzentren)</b>	234 mm 9 1/4"	260 mm 10 1/4"	417 mm 18 7/16"
<b>F (Lochzentren)</b>	278 mm 10 15/16"	308 mm 12 1/8"	464 mm 18 1/4"
<b>G (ca. Lochzentren)</b>	300 mm 11 13/16"	348 mm 13 11/16"	348 mm 13 11/16"
<b>H (Arbeitshöhe von Tro mmel für Seilaufwicklung)</b>	60 mm 2 3/8"	53 mm 2 3/32"	53 mm 2 3/32"
<b>I</b>	125 mm 4 15/16"	130 mm 5 1/8"	130 mm 5 1/8"
<b>J</b>	194 mm 7 5/8"	208 mm 8 3/16"	287 mm 11 19/64"

**\*Wichtig:** Maxwell Ankerwinden müssen in Verbindung mit einem Kettenstopper und/oder alternativen Anschlagpuffergeräten benutzt werden, um die Last von der Winde zu nehmen, während der Anker gesetzt wird. Der Kettenstopper und das alternative Anschlagpuffersystem sollten auch verwendet werden, um den Anker in der voll angehobenen Stellung während der Fahrt zu sichern.

Die HWC Serie ist für die automatische horizontale Handhabung von Nur-Ketten-Ankerketten konstruiert und bietet einen unabhängigen Ankerspinn für das Einholen eines sekundären Seils und Ankerketten oder unterstützen beim An- und Ablegen



HWVC3500

HWVC3500 Version mit doppelten Kettenrad und Spinn

## Funktionen und Vorteile

- Vollautomatischer einzel- oder bidirektionaler Kettenblattbetrieb.
- Funktionale Seil Handhabung aus allen Richtungen durch MAX-Grip Seitrommelunabhängig von den Kettenrädern.
- Optionale Dual-Ankerhandhabung mit geschmeidiger Steuerung der einzelnen Kettenblätter über Kegel-Kupplungen.
- Kettenrohr im Lieferumfang enthalten.
- Kegelartiger Kupplungs-/Brems-Mechanismus ermöglicht manuellen Freifall des Ankers. Kegel-Kupplungen, anders als Klauen-Kupplungen, sorgen für ein reibungsloses progressives Eingreifen und stellen die sichere und präzise Bedienung sicher.
- Kettenrad-Sperrklinke zur Unterstützung bei der unabhängigen Verwendung von Schärtrommel.
- Einfache Deckinstallation ohne Teile unter Deck.
- Vereinfachte Wartung mit der Möglichkeit, Kettenräder und Seiltrommel von der Winde zu nehmen, ohne die Ankerwindenmontage zu demontieren.
- Schwerlast-, Bidirektional-Motor, ausgelegt für seefeste Winden.
- Kettenblatt und Trommel mit hochwertigem Oberflächen-Chrom über seefester Bronze.
- Vorbehandeltes seefestes Legierungsgehäuse, pulverbeschichtet und mit weißem Zweikomponenten-Polyurethan-Lack veredelt.

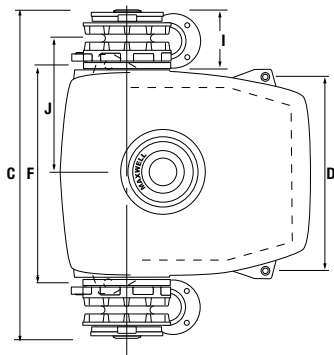
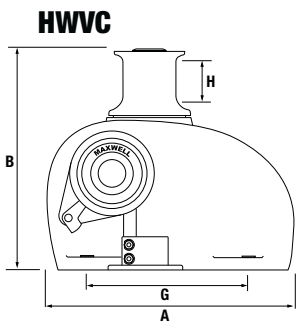
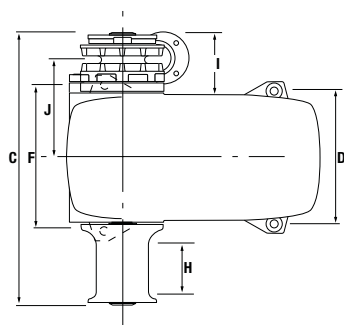
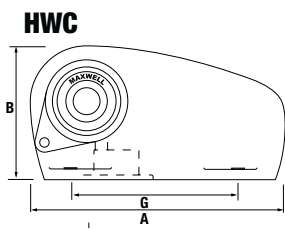

KADEY KROGEN 58' ausgerüstet mit HWVC3500





Maxwell liefert nicht nur Ihre Ankerwinde oder Ankerspill, sondern auch ein komplettes Ankerpaket, bestehend aus Steuereinheiten, Stromkreisschutz, Anker, Seile, Kette, Kettenstopper, Ketten-Anschlagpuffern, Schäkel, Bug-Rollen usw.

### AUF/AB-STEUERUNG

Einfach zu bedienende, im Panel montierte, Auf/Ab-Schalter zur Bedienung von Remote-Ankerwinden vom Ruder, der Flybridge oder Cockpit aus. Geeignet für den Einsatz mit bidirektionalen Magnetspulen.

- Hergestellt aus seefesten Materialien.
- Spritzwassergeschützt.
- Geeignet für 12 und 24 Volt Gleichstrom.
- Inklusive An / Aus-Schalter und Netzkontrollleuchte (nur B).



(A)

**AUF/AB BEDIENPANEL  
(KIPPENSCHALTER)  
(P102938)**

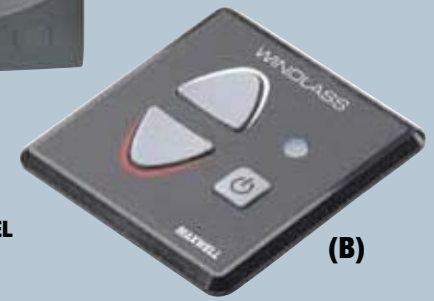

(B)

**AUF/AB BEDIENPANEL  
(TASTER) (P102983)**

### Platzierungshinweise für Zubehör

Die korrekte Installation Ihrer Maxwell Ankerwinde oder Ankerspill und aller damit verbundenen Komponenten stellt sicher, dass Sie sich viele Jahre problemlosen Betriebs erfreuen können. Es lohnt sich, die Zeit zu investieren, und alles Zubehör und die elektrischen elektrischen oder hydraulische Verbindungen sorgfältig und professionell zu installieren. Ihr Maxwell Handbuch liefert Ihnen alle Informationen, die Sie oder Ihre Service-Anbieter brauchen, um Ihre jeweilige Installation korrekt einzurichten. Das unten stehende Diagramm veranschaulicht die vielfältigen Möglichkeiten und kann als beispielhafte Installationsvariante dienen.

**Anmerkung:** Nicht alle gezeigten Zubehörteile stehen auch unbedingt in jedem Maxwell-Lager zur Verfügung. Bitte kontaktieren Sie Ihr nächstgelegenes Maxwell-Büro zur Verfügbarkeit

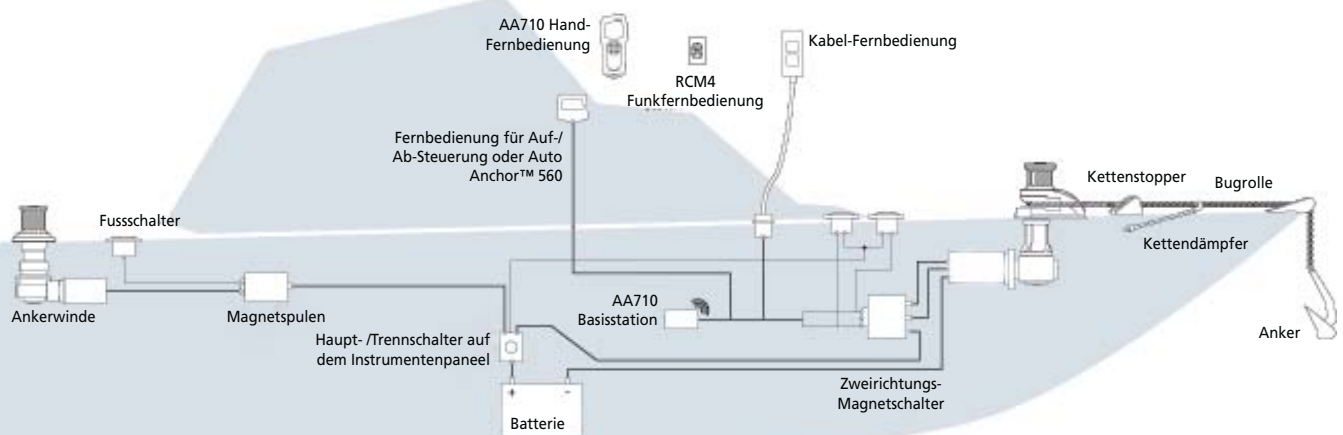

Wenn es um das Ankern geht, bietet Maxwell die ultimative Ankerungslösung, unterstützt durch eine solide Beratung und Ersatzteil-Service. Ein komplettes Sortiment an Zubehörprodukten für das Ankern steht zur Verfügung. Bitte kontaktieren Sie Ihr nächstgelegenes Maxwell-Büro oder Ihren Händler vor Ort für hilfreiche Beratung und Unterstützung

### RCM2 and RCM4 - Funkfernbedienung

Diese neuen, drahtlose Steuerungen sind ideal für die Fernbedienung der Up and Down-Funktion einer einzelnen Ankerwinde (RCM2) oder einer Dual-Ankerwinden Installation (RCM4). Die RCM2 kann auch zur Steuerung eines Bugstrahlruders verwendet werden, während die RCM4 zur Steuerung einer Ankerwinde und Bugstrahlruders oder eines Bug- und Heckstrahlruders gleichzeitig verwendet werden kann.

Diese Einheiten eignen sich auch für den Betrieb der anderen an Bord befindlichen, elektrisch angetriebenen Geräte.



**RCM2**  
(P104816)

**RCM4**  
(P104817)

### FUSSSCHALTER

Die robusten Maxwell Fußschalter sind wasserdicht, UV-beständig und werden mit Montageanleitung und Schrauben geliefert.

- Ausgelegt für maximal 150 Amp. bei 12 oder 24 Volt.
- Vernickelte Kontakte garantieren korrosionsfreie, sichere Bedienung.
- Verfügbar in UV-beständigen Kunststoff oder poliertem Edelstahl.
- Versionen ohne Abdeckung sind ebenfalls verfügbar.



<b>SCHWARZ (MIT ABDECKUNG)</b>	<b>P19006</b>
<b>WEIß (MIT ABDECKUNG)</b>	<b>P19007</b>
<b>EDELSTAHL (MIT ABDECKUNG)</b>	<b>P100735</b>
<b>SCHWARZ (KUNSTSTOFF, OHNE ABDECKUNG)</b>	<b>P19008</b>
<b>EDELSTAHL (OHNE ABDECKUNG)</b>	<b>P19001</b>

### FUSSSCHALTER - KOMPAKT

Neue kleine Maxwell Fußschalter für Holen und Fieren in schwarz und weiß. Anschluss am Schaltrelais für kleinere Kabeldurchmesser



<b>WEIß (MIT ABDECKUNG)</b>	<b>P104809</b>
<b>SCHWARZ (MIT ABDECKUNG)</b>	<b>P104810</b>

### SICHERUNG/TRENNSCHALTER-PANEL

Maxwell Sicherungs/Trennschalter-Paneele stehen für eine breite Palette von Winden und Spille zu Verfügung.

- Zum Schutz der Hauptstrom-zuleitung für DC-Winden.
- Montieren Sie die Sicherung so nahe wie möglich an der Batterie, zum Schutz vor einem Kurzschluss und um die Gefahr eines Motorbrandes im Falle einer Überlastung der Winde zu reduzieren.
- Ermöglicht es die Batterie oder Stromversorgung zu isolieren, wenn die Winde nicht in Gebrauch ist.
- Geeignet für 12V oder 24V Gleichstrom-Systeme.



<b>P100789</b>	<b>40 AMP</b>	<b>P100791</b>	<b>135 AMP</b>
<b>P100790</b>	<b>80 AMP</b>	<b>P102903</b>	<b>70 AMP</b>

### EINZEL- UND DOPPELRELAIS

**Doppelrelais** werden in Verbindung mit Up/ Down Bedienpaneelen, AutoAnchor™ Fernbedienungspaneelen, Handfernbedienungen und/oder Fußschaltern verwendet, um die gewünschte Drehrichtung zu schalten

- Heavy-Duty Relays, ausgelegt für unsere Windenmotoren.
- Funkengeschützte Relays optional erhältlich.
- Erhältlich in 12 oder 24 V Gleichstrom für Permanentmagnet- und Reihenschlussmotoren.
- Die Montage wird immer in einem trockenen Bereich empfohlen.



**Einzelrelais** werden dort verwendet wo nur eine Motordrehrichtung, wie z.B. bei Verholwinden, erforderlich ist.



<b>EINZELRELAIS</b>	<b>SP1393 12V (PM/SW)</b>
<b>EINZELRELAIS</b>	<b>SP1394 24V (PM/SW)</b>
<b>DOPPELRELAIS</b>	<b>P100715 12V (PM)</b>
<b>DOPPELRELAIS</b>	<b>P11121 24V (PM)</b>
<b>DOPPELRELAIS</b>	<b>P19045 12V (SW)</b>
<b>DOPPELRELAIS</b>	<b>P19046 24V (SW)</b>





**3 YEAR**  
Limited Warranty

## Alle Funktionen der AA560, mit dem Anschlussvorteil der AA710

- Sofortige Verbindung mit der AA702 Basisstation (im Lieferumfang enthalten), keine Kabel zurück zur Ankerwinde erforderlich\*
- Einfache einmalige Kalibrierung für mehrere Winden
- Nahtlose Schnittstelle mit AA710 Handfernbedienungen
- Bedienung von 2 Ankerwinden von einem Panel.
- Aufholen und Ablassen von definierten Kettenlängen mit einem Klick
- Programmierbare Stoppunkte und Alarm beim Einfahren in die Ankertasche
- Einstellbare Hintergrundbeleuchtung in Fuß, Meter oder Faden
- Grafischer LCD-Bildschirm mit intuitiver Benutzeroberfläche für einfache Bedienung
- Darstellung von Windgeschwindigkeit, Richtung und ausgerauchter Ankerkette
- Sicherheitsverriegelung, Betriebsstundenzähler und mehr.
- Typische Reichweite 10m (30ft), optionale Antenne für größere Reichweite erhältlich
- Sehr sichere Datenübertragung über 16 verschiedene, wählbare Kanäle

\*AA570 Panel benötigt den Anschluss an 12V / 24V

## MAXWELL AUTOANCHOR KABELLOSE FERNBEDIENUNGS EINHEITEN

### PRODUKTMERKMALE

- Ankerwinden-Überwachung vom Ruder aus.
- Einfache Plug & Play Sensorinstallation.
- Genaue Informationen für alle Ketten oder eine Seil / Ketten Kombinationen.
- Flexibilität des Magnet- und Sensorabstands von 3 mm bis 50 mm.
- Einfache Einrichtung.
- Mehrere Installationsmöglichkeiten - in Kombination mit anderen Maxwell AA-Produkten für umfassende Windensteuerung.
- Passend für alle DC, AC und hydraulischen Winden.
- Eingebaute Diagnose für Fehlerbehebung bei Installationsproblemen.
- EMV-Schutz nach CE EN60945.

### MAXWEL AA560 Bedienpanel UND ANKERKETTENZÄHLER (P10294)



(P10294)

#### SPEZIELE MERKMALE :

- Vorbestimmter Haltepunkt und Docking-Alarm bei Einholung.
  - Ein-Tasten-Funktion zum Ablassen oder Einholen einer voreingestellten Länge der Ankerkette.
  - Einstellbare beleuchtete Anzeige in Fuß, Faden oder Meter.
  - Grafik-LCD-Bildschirm mit intuitiver Benutzeroberfläche für einfache Bedienung.
  - Zeigt Ankerwinde-Geschwindigkeit und Richtung.
  - Sicherheitssperre zum Schutz gegen zufälligen Einsatz der Ankerwinde.
  - Registriert Ankerwinden-Betriebsstunden, um sicherzustellen, dass die Ankerwinde regelmäßig gewartet wird.
  - Wetterschutzabdeckung und Auswahl zwischen schwarzer oder grauer Konsole.
- Bausatz umfasst 1 Konsole, 1 Sensor und 1 Magnet.



(P102945)

AA570 umfasst Bedienpanel und Basis-Station.

## “PLUG AND PLAY” SENSOR UND KABEL

Ein korrekter Einbau des Sensors ist von grundlegender Bedeutung für den Betrieb des Ankerkettenzählers. Um den bestmöglichen Einbau des Sensors für die Maxwell-AA Serie Produkte zu gewährleisten, werden die Produkte jetzt mit wasserdichten passenden Steckern an den Sensorkabeln geliefert. Kein Löten notwendig. Achten Sie darauf, das “Plug and Play”- Anschlusskabel mit Ihrem neuen Zähler zu bestellen.



**ALLE MAXWELL ANKERWINDEN SIND FÜR KETTENZÄHLER VORBEREITET, HABEN EINEN ANGEPASSTEN MAGNETEN UND BOHRLÖCHER FÜR DEN SENSOR**



## MAXWELL AA710 DRAHTLOSER CONTROLLER FÜR ANKERWINDEN- HANDFERNSTEUERUNG UND ANKERKETTENZÄHLER (P102981)

Alle Merkmale der AA560, plus Optionen, um ein Bugstrahlruder oder Decklichter und Ankerschirr zu steuern.

- Drahtlose Hochsicherheits-Übertragung - 2,4 GHz ISM-Band
- Tragbarer Controller zeigt Ankerkettenzählung plus Signalstärke und Ladezustand der Batterie. (P102981)
- Konsole benötigt zwei AA-Batterien.
- Ergonomische Form mit Armband-Anschluss.
- Wasserdicht bis IP65.
- Gummibehört für guten Halt und Rutschschutz.
- Konsolenhalter und Schutzhülle.
- Stoßfest.
- IEEE-802.15.4 konform.



## MAXWELL AA150 Ankerkettenzähler (P102939)

- Docking-Alarm.
- Standard 60 mm (2,36") Marine-Instrumentenkonsole.
- Anzeige wahlweise in Fuß oder Meter.
- Großes, einstellbares, beleuchtetes LCD-Display.

Bausatz umfasst 1 Konsole,  
1 Sensor und 1 Magnet.

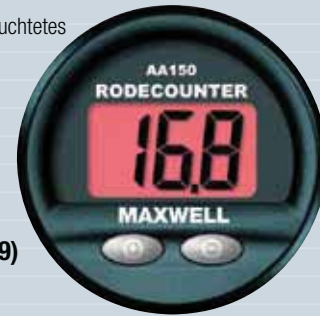

(P102939)

Bausatz besteht aus 1 Handfernbedienung und 1 Basisstation, 1 Sensor und 1 Magnet. Anmerkung: Zwei Basisstationen können kombiniert und von einer Fernbedienung aus gesteuert werden, um die Steuerung von zwei Winden sowie weiteren damit verbundenen Geräten zu ermöglichen.

## KABEL FERNBEDIENUNGS-HANDGERÄTE

### ANKER HEBEN ODER FIEREN ZUR BESSEREN KONTROLLE DES ANKERMANÖVERS AM BUG.

- Geeignet für Ankerwinden, Bugstrahlruder und andere Schiffsausrüstung.
- Elektrischer Schutz gegen Back-EMF.
- Gummi-Überzug als Stoßschutz und für guten Halt.
- Ablageschale
- Parallelbetrieb mit allen AutoAnchor™ -Produkten, Kippschaltern, Fußschaltern oder anderen Steuerungsinstrumenten.
- Anschließbar an Gleichstrom-, Wechselstrom- und Hydrauliksysteme
- Robustes 4, 5 mtr Kabel und Stecker
- Alle Produkte entsprechen IP67 inkl. Kabel, Stecker und Steckdosen.
- Decksteckdose mit 2m Kabelanschluß reduziert potentielle Korrosion (außer AA320 Serie).
- Weitere Maxwell AUTOANCHOR Controller stehen zur Verfügung, kontaktieren Sie Ihren lokalen Maxwell Händler.



**AA730  
Mit Kettenzähler  
(P102994)**



**AA320  
Ankerwindensteuerung  
(P102992)**



**AA342\*  
Duale  
Ankerwindensteuerung  
(P102996)**



Alle Kabel-  
Fernbedienungen  
sind komplett  
Deck mit Sockel -  
bis IP67.

4m Kabel



**Gender-Adapter  
Kabelverbindung  
(SP4192)**



**Duale Installation  
mit T-Anschluss  
(SP4155)**

\* AA341 Modell (P102995) ähnelt AA342 kann auch als Standard Dual Controller verwendet werden.





**MAXSET BUG ROLLEN**

Das MAXSET Bug Rollen-Design gewährleistet, dass MAXSET Edelstahl und verzinkte Anker, im Vergleich mit anderen Anbietern, selbst fähend sind um den Anker bereitzustellen. Wenn der Anker wieder eingeholt ist wird er von der MAXSET Bugrolle sicher geführt und gelagert auch während der Fahrt.

**MAXSET BUGROLLEN**

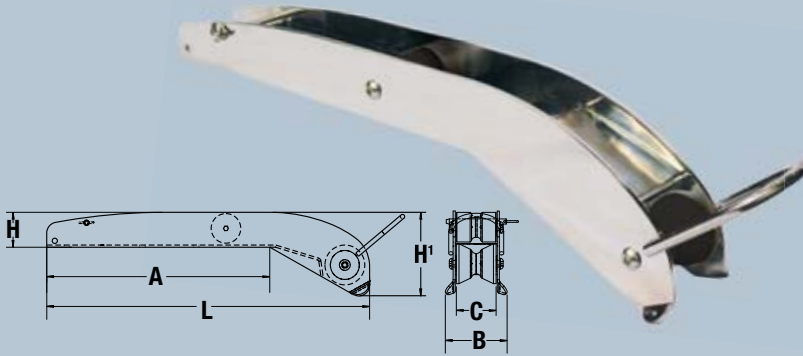

**MAXSET ANKER UND MAXSET BUGROLLEN**

MAXSET Bugrolle Nummer	Satin Oberfläche				Polierte Oberfläche					
	P105074	P105076	P105078	P105080	P105082	P105075	P105077	P105079	P105081	P105083
MAXSET (Delta Style Anker)										
4kg/9lbs	•					•				
6kg/13lbs	•					•				
10kg/22lbs		•					•			
16kg/35lbs			•					•		
20kg/44lbs				•					•	
25kg/55lbs					•					•
30kg/66lbs					•					•
40kg/88lbs					•					•

**VERSTELLBARE BUGROLLE**



**FESTE BUGROLLE**

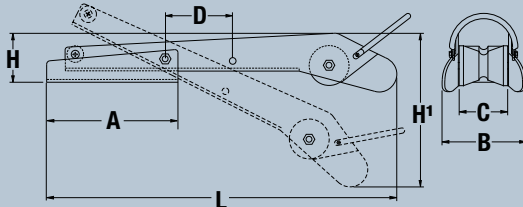
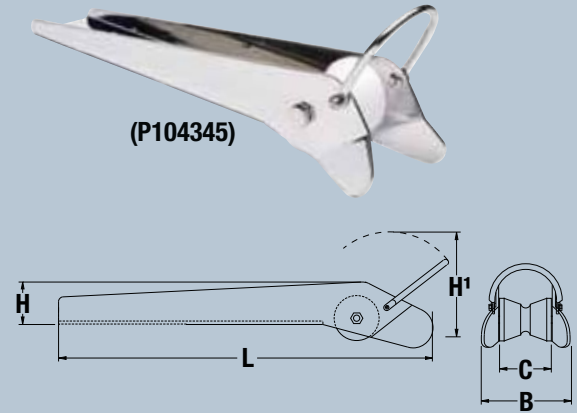

**MAXSET ANKER UND BUGROLLEN**

Standard Bugrolle Nummer	P104331	P104332	P104333	P104334	P104340	P104345
MAXSET (Delta Style Anker)						
4kg/9lbs		•	•		•	•
6kg/13lbs		•	•		•	•
10kg/22lbs	•	•	•		•	•
16kg/35lbs		•	•	•	•	•
20kg/44lbs				•		
25kg/55lbs				•		

Standard Bugrolle Nummer	P104331	P104332	P104333	P104334	P104340	P104345
MAXSET (Delta Style Anker)						
5kg/11lbs		•	•		•	
8kg/18lbs		•	•		•	•
10kg/22lbs	•	•	•	•	•	•
15kg/33lbs				•	•	•
20kg/44lbs				•		

**MAXSET UND STANDARD BUGROLLE ABMESSUNGEN**

	Verstellbar P104340	Fest P104345	P105074 P105075	P105076 P105077	P105078 P105079	P105080 P105081	P105082 P105083
A	198 mm (7 13/16")	N/A	315 mm (12 3/8")	414 mm (16 5/16")	480 mm (18 7/8")	510 mm (20")	560 mm (22")
B	125 mm (4 15/16")	134 mm (5 1/4")	84 mm (3 5/16")	112 mm (4 3/8")	112 mm (4 3/8")	114 mm (4 1/2")	153 mm (6")
C	73 mm (2 7/8")	75 mm (3")	62 mm (2 1/2")	78 mm (3")	78 mm (3")	78 mm (3")	105 mm (4 1/8")
D	101 mm (4")	N/A	N/A	N/A	N/A	N/A	N/A
H	75 mm (2 15/16")	65 mm (2 9/16")	55 mm (2 1/8")	65 mm (2 1/2")	72 mm (2 13/16")	78 mm (3")	95 mm (3 3/4")
H1	239 mm (9 3/8")	155 mm (6 1/8")	122 mm (4 13/16")	152 mm (6")	165 mm (6 1/2")	175 mm (6 7/8")	215 mm (8 1/2")
L	527 mm (20 1/4")	460 mm (18 1/8")	465 mm (18 5/16")	600 mm (23 5/8")	715 mm (28 1/8")	762 mm (30")	850 mm (33 1/2")



### BUGROLLE

MAXWELL IST IN DER LAGE, IHNEN EINE VIELZAHL VON BUGROLLEN ZU LIEFERN.

### BUGROLLE MIT SCHARNIER

Geeignet für Seil- und Kettenankerketten mit bis zu 13mm (1/2") Ketten. Abmessungen siehe Tabelle unten links.



### BUGROLLE MIT SCHARNIER

Code	Type	L	B	H	h	C
P104330	Size 1	320 mm (12 5/8")	92 mm (3 5/8")	72 mm (2 7/8")	133 mm (5 1/4")	44 mm (1 3/4")
P104331	Size 2	430 mm (16 15/16")	160 mm (5 5/16")	100 mm (4")	190 mm (7 1/2")	66 mm (2 11/16")

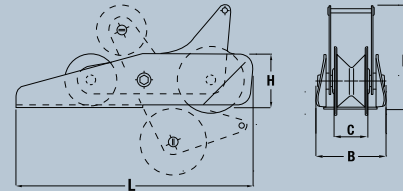

### BUGROLLE STARR

Geeignet für Seil- und Kettenankerketten mit bis zu 13 mm (1/2") Ketten. Abmessungen siehe Tabelle unten rechts.



### FIXIERTE BUG-ROLLER

Code	Type	L	B	H	C
P104332	Size 1	205 mm (8 1/8")	72 mm (2 7/8")	74 mm (3")	44 mm (1 3/4")
P104333	Size 2	320 mm (12 5/8")	86 mm (3 7/16")	74 mm (3")	44 mm (1 3/4")
P104334	Size 3	444 mm (17 1/2")	110 mm (4 3/8")	110 mm (4 3/8")	68 mm (2 11/16")

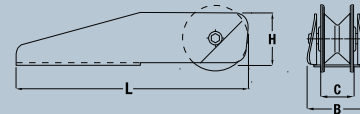

### KETTENSTOPPER

Kettenstopper halten die Kette und nehmen die Last von der Winde. Sie werden genutzt um den Anker fest zusetzen und auch um zum lösen und um die Bremse frei zu machen ohne das der Anker frei fallen kann. Auch für VW Serie Seil- und Kettensysteme, um die Kette zu halten, während des Wechsels von Seil zu Kette. Maxwell bietet drei Kettenstopper Variationen um jede Einbau Konfiguration der Kettenstopper und Ankerwinde Kombination zu entsprechen.



Höhere Version



Hebelversion

Die neuesten „höhenabgestimmten Stopper“

wurden entwickelt zur Verwendung mit Maxwells Seil / Ketten Reihe von senkrechten Ankerwinden, wo die Notwendigkeit besteht eine Ausrichtung zwischen Kettenstopper und Kettenrad an der Winde sicher zu stellen.



Standard

Finden Sie in der angrenzenden Tabelle verfügbare Kettenstopper Arten und Größen. Wenden Sie sich an Maxwell Superyacht-Katalog für größere Größen Kettenstopper.

### KETTENSTOPPER ABMESSUNGEN

	Höhere Version		Hebelversion			Standard
	RC8 (P104358)	RC10/12 (P104359)	8 mm (P104372)	10 mm (P104373)	13 mm (P104374)	8/10 mm (P104335)
B	105mm (4 1/8")	127mm (5")	72 mm (2 7/8")	86 mm (3 7/16")	105 mm (4 3/16")	62 mm (2 3/8")
C	40mm (1 9/16")	48mm (1 7/8")	20 mm (7/8")	20 mm (7/8")	26 mm (1 1/8")	6 mm (1/4")
F	150mm (5 15/16")	182mm (7 3/16")	152 mm (6")	190 mm (7 1/2")	219 mm (8 5/8")	80 mm (3 1/8")
G	130mm (5 1/8")	159mm (6 1/4")	92 mm (3 5/8")	130 mm (5 1/8")	159 mm (6 5/16")	46 mm (1 3/4")
G'	10mm (7/16")	11.5mm (1/2")	30 mm (1 3/16")	30 mm (1 3/16")	30 mm (1 3/16")	17 mm (5/8")
I	77mm (3")	97mm (3 13/16")	70 mm (2 7/8")	86 mm (3 1/2")	100 mm (4")	92 mm (3 5/8")
J	44mm (1 3/4")	53mm (2")	31.5 mm (1 1/4")	44 mm (1 3/4")	53 mm (2 1/8")	N/A
J'	8.8mm (11/32")	12.5mm (1/2")	10 mm (7/16")	10 mm (7/16")	12.5 mm (1/2")	37 mm (1 1/2")
K	61.5mm (2 7/16")	78mm (3")	51.5 mm (2 1/8")	64 mm (2 5/8")	78 mm (3 1/8")	74 mm (2 7/8")
L	90mm (3 1/2")	125mm (4 15/16")	95 mm (3 3/4")	95 mm (3 3/4")	130 mm (5 1/8")	N/A
M	M8	M10	M10	M10	M12	M10

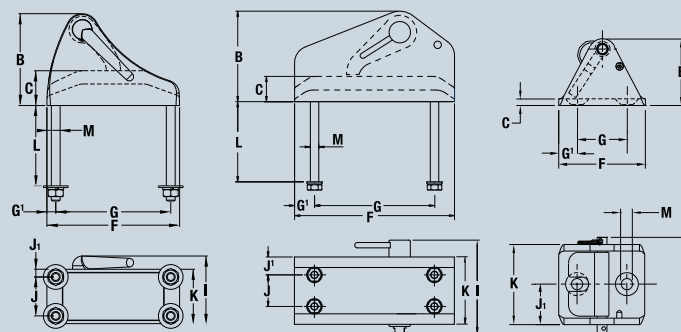

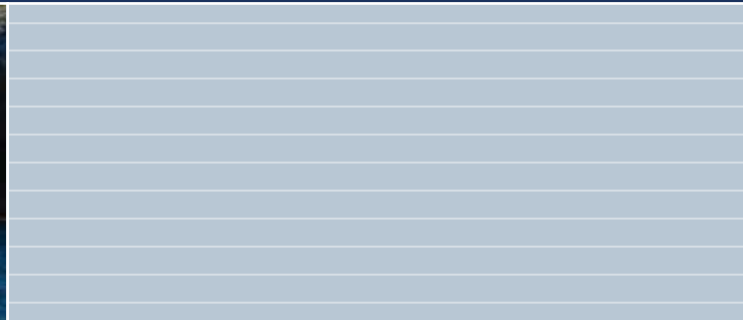

**MAXSET ANKER**

Es gibt eine Vielzahl von Ankern auf dem heutigen Markt. Maxwell ist stolz darauf, in der Lage zu sein, verzinkte und Edelstahlanker höchster Qualität zur Verfügung stellen zu können. Kontaktieren Sie Maxwell, um Ihre speziellen Anforderungen zu erörtern.

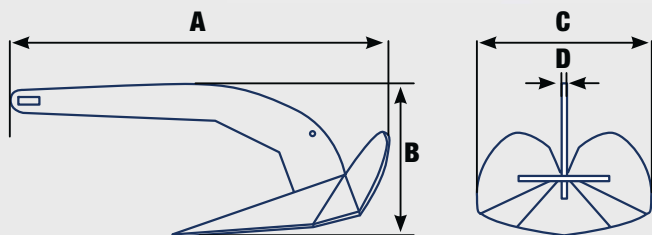

MAXSET ANKER EDELSTAHL	MAXSET ANKER VERZINKT	ANKER GEWICHT	A	B	C	D
P105070	P105069	4kg/9lbs	530mm (20 7/8")	222mm (8 3/4")	245mm (9 5/8")	8mm (5/16")
P105055	P105000	6kg/13lbs	620mm (24 1/2")	230mm (9 1/8")	262mm (10 3/8")	10mm (3/8")
P105056	P105001	10kg/22lbs	730mm (28 3/4")	275mm (10 7/8")	315mm (12 1/2")	12mm (1/2")
P105057	P105002	16kg/35lbs	820mm (32 3/8")	315mm (12 1/2")	340mm (13 1/2")	14mm (9/16")
P105058	P105003	20kg/44lbs	890mm (35")	345mm (13 5/8")	400mm (15 3/4")	16mm (5/8")
P105059	P105004	25kg/55lbs	986mm (38 7/8")	410mm (16 1/8")	445mm (17 1/2")	16mm (5/8")
P105067	P105005	30kg/66lbs	1050mm (38 7/8")	445mm (16 1/8")	465mm (17 1/2")	20mm (5/8")
P105068	P105006	40kg/88lbs	1130mm (44 1/2")	470mm (18 1/2")	510mm (20")	20mm (3/4")

**MAXCLAW ANKER**

Der MAXCLAW Edelstahl 316 Anker basiert auf dem Design der "Nordsee Kralle" und ist mittlerweile in sieben verschiedenen Größen für Bootlängen von 4 m (12') bis 18 m (58') lieferbar.

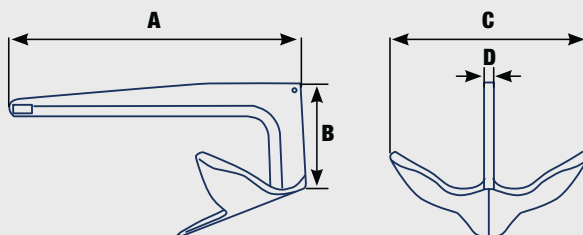

MAXSET ANKER EDELSTAHL	ANKER GEWICHT	A	B	C	D
P105060	5kg/11lbs	470mm (18 5/8")	190mm (7 1/2")	310mm (12 1/4")	15 - 18mm (5/8"-3/4")
P105061	8kg/18lbs	530mm (20 7/8")	210mm (8 3/8")	360mm (14 1/4")	15 - 18mm (5/8"-3/4")
P105062	10kg/22lbs	600mm (23 5/8")	228mm (9")	380mm (15")	15 - 18mm (5/8"-3/4")
P105063	15kg/33lbs	670mm (26 1/2")	265mm (10 1/2")	450mm (17 3/4")	15 - 18mm (5/8"-3/4")
P105064	20kg/44lbs	715mm (28 1/4")	360mm (14 1/4")	470mm (18 5/8")	15 - 20mm (5/8"-7/8")
P105065	30kg/66lbs	815mm (32 1/8")	425mm (16 3/4")	550mm (21 3/4")	18 - 25mm (3/4"-1")
P105066	40kg/88lbs	1000mm (39 3/8")	440mm (17 3/8")	675mm (26 5/8")	18 - 30mm (3/4"-1 1/4")

Wenn es um das Anker geht, bietet Maxwell die ultimative Ankerungslösung, unterstützt durch eine solide Beratung und Ersatzteil-Service. Ein komplettes Sortiment an Ankerzubehör steht zur Verfügung. Bitte kontaktieren Sie Ihr nächstgelegenes Maxwell-Büro oder Ihren Händler vor Ort für hilfreiche Beratung und Unterstützung.

## ANKER

Siehe Tabelle unten um die passende Bugrolle zu Ihrem MAXSET oder MAXCLAW zu finden.

MAXSET ANKER			UNGEFÄHRE BOOTSLÄNGE												MAXSET BUGROLLEN	
Edelstahl	Verzinkt	Gewicht	4M (13')	6M (20')	8M (26')	10M (33')	12M (39')	14M (46')	16M (52')	18M (59')			Matt	Poliert		
P105070	P105069	4kg/9lbs	■										P105074	P105075		
P105055	P105000	6kg/13lbs		■									P105074	P105075		
P105056	P105001	10kg/22lbs			■								P105076	P105077		
P105057	P105002	16kg/35lbs				■							P105078	P105079		
P105058	P105003	20kg/44lbs					■						P105080	P105081		
P105059	P105004	25kg/55lbs						■					P105082	P105083		
P105067	P105005	30kg/66lbs							■				P105082	P105083		
P105068	P105006	40kg/88lbs								■			P105082	P105083		

MAXSET ANKER			UNGEFÄHRE BOOTSLÄNGE											
		Gewicht	4M (13')	6M (20')	8M (26')	10M (33')	12M (39')	14M (46')	16M (52')	18M (59')				
P105060		5kg/11lbs	■											
P105061		7.5kg/17lbs		■										
P105062		10kg/22lbs			■									
P105063		15kg/33lbs				■								
P105064		20kg/44lbs					■							
P105065		30kg/66lbs						■						
P105066		40kg/88lbs							■					



## ANKERWIRBEL



6-8 MM (P104370)



10-13 MM (P104371)

Die Verwendung eines Schwenk- und Verbindungsschäkels zur Verbindung von Anker und Ankerkette wird die Ankereinholung deutlich verbessern und dabei helfen, dass sich die Ankerkette gut in Ihren Ankerkasten einlegt. Aus diesem Grund werden sie nachhaltig für den Einsatz mit automatischen Maxwell Seil/Ketten-Serie Ankerwinden empfohlen. Eine umfassende Palette von Größen steht zur Verfügung, für Schiffe bis zu 20 Metern (65 Fuß). Die robuste einzelne Schwenk- oder Doppelschwenk- (nicht dargestellt) Ankerverbindung, löst sich nicht unter Last und zieht sanft und leicht über die Bugrolle.

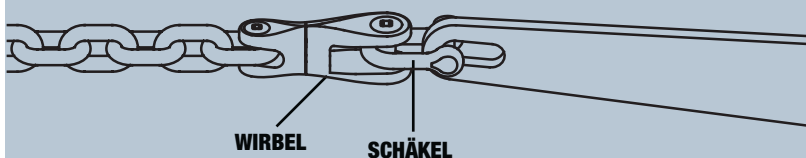

WIRBEL      SCHÄKEL

## NOTKURBELN (RC UND LIBERTYSERIE)

Für den Einsatz mit RC8, RC10 und RC12 Liberty Serie Ankerwinden. Zwei Größen stehen zur Verfügung, um mit den Einschränkungen der meisten Vorschiffkonfigurationen umzugehen. Konstruiert aus leichtem, langlebigem Spritzgusskunststoff, sind diese Griffe schwimmfähig, falls sie versehentlich über Bord fallen.



(7038) (7369)

BI-QUADRAT  
ERWEITERUNG  
UND 1/2"  
DRIVE





**KETTENRAD-AUSWAHLFÜHRER**

Damit Ihre Ankerwinde den Anker und die Ankerkette ohne zu klemmen reibungslos ablassen und einholen kann, ist es äußerst wichtig, dass die Kette und das Kettenblatt (Gypsy) zusammenpassen. Leider sind nicht alle Ketten (ob metrisch oder zöllig) unbedingt mit den gleichen Toleranzen für eine bestimmte Kettengröße hergestellt. Deshalb hat Maxwell eine globale Ketten- und Kettenblatttabelle erstellt, die Ihnen dabei helfen wird, herauszufinden, welches Kettenblatt Sie für die von Ihnen verwendete Kette bestellen müssen, damit sie gut passt und richtig mit Ihrer Maxwell Ankerwinde zusammen arbeitet. Wenn Sie die Kettengröße und den Hersteller kennen, gehen Sie einfach auf den unten stehenden Link auf der Maxwell-Website, suchen Ihre Kette, scrollen abwärts zu Ihrer Ankerwinde und ein Punkt in der Matrix wird Ihnen zeigen welches Kettenblatt mit Ihrer spezifischen Kettenwinde und Kette zu verwenden ist. Wenn Sie die Kettengröße und den Hersteller nicht kennen, verwenden Sie das Kettendiagramm (siehe unten) und die darauf befindlichen Abmessungs-Informationen um Ihre Kette 'zu messen'. Senden Sie diese Informationen an Ihren Maxwell-Händler, der Ihnen dann dabei hilft herauszufinden, welche Kette Sie verwenden und welches Kettenblatt mit Ihrer Maxwell-Winde verwendet werden muss.

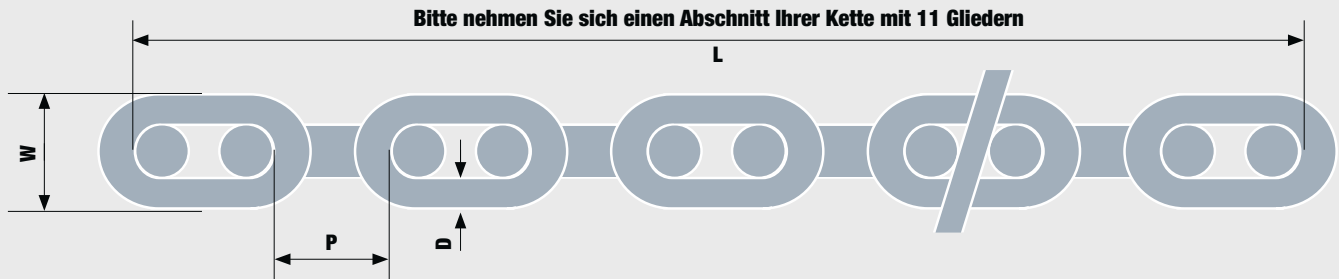

**P = Länge innerhalb der Verbindung D = Kettenmaterial-Durchmesser W = Breite der Kettenglieder Außen L = Innenmaß zwischen 11 Kettengliedern**  
**Bitte nehmen Sie sich einen Abschnitt Ihrer Kette mit 11 Gliedern, legen Sie sie in einer Geraden aus und messen Sie die Dimensionen wie angegeben.**

**DOWNLOADEN SIE DAS TABELLENKALKULATIONSBLATT DES MAXWELL-KETTENBLATTFÜHRERS** [www.maxwellmarine.com/support\\_chainwheel.php](http://www.maxwellmarine.com/support_chainwheel.php)

KETTENRAD TABELLE																	
KETTE	DIN766		EN818	UNGEFÄHRE BOOTSLÄNGE													
	FEUER-VERZINKT	EDELSTHAL	FEUER-VERZINKT	4M (15FT)	5M (16FT)	6M (19FT)	7M (22FT)	8M (26FT)	9M (30FT)	10M (32FT)	12M (38FT)	14M (45FT)	16M (52FT)	18M (58FT)	20M (65FT)	22M (72FT)	24M (78FT)
6mm	SP3105	SP4471	N/A														
7mm	SP4049	N/A	N/A														
8mm	SP4050	SP4207	N/A														
10mm	SP4051	SP2514	SP4012														
12mm	N/A	N/A	SP3666														
13mm	SP4052	SP4474	N/A														

**KETTEN INFORMATIONEN**

Es gibt verschiedene Sorten von kurzen Gliederkette. Der Grad bezieht sich auf die roh Metall Qualität, Stärke und Veredelungsverfahren. Sowohl verzinkt und auch Edelstahl-Ketten sind verfügbar Ketten Spezifikation ist die Norm zur Herstellung einer Kette, um einen bestimmten Internationalen Standard zu entsprechen. Außerhalb von Nordamerika sind die häufigsten Arten von metrischen kurzen Gliederkette DIN766 und EN-818. In Nordamerika sind die häufigsten Kaiserketten BBB und G40. Wichtig bei der Auswahl der Kette ist, eine Kette auszuwählen deren Grad und Spezifikation den anerkannten Normen entspricht.

Zusätzlich zu den oben genannten Ketten kann Maxwell eine Vielzahl von Alternativen liefern. Bitte wenden Sie sich Maxwell-Händler.

Wenn es um das Anker gehen, bietet Maxwell die ultimative Ankerungslösung, unterstützt durch eine solide Beratung und Ersatzteil-Service. Ein komplettes Sortiment an Ankerzubehör steht zur Verfügung. Bitte kontaktieren Sie Ihr nächstgelegenes Maxwell-Büro oder Ihren Händler vor Ort für hilfreiche Beratung und Unterstützung.

### SEIL UND KETTE

Maxwell kann eine breite Palette von Anker, einschließlich Nur-Ketten, Nur-Seil oder vorgespießte Kombination aus Seil- und Ankerketten liefern. Ketten für Schiffe bis zu 100 Metern (ca. 300 Fuß) stehen als Kurz- oder Kettenstegverbindung in metrischen und zölligen Größen zur Verfügung. Maxwell bietet sowohl 3-fach gedrehtes, als auch 8-fach geschlagenes Tau aus Nylon an, wie es allgemein auf Schiffen bis zu 20 Metern (65 Fuß) Länge verwendet wird, als auch Seile und Taue, wie sie häufig auf Superyachten zu finden sind.

STANDARD KOMBINATION SEIL-Ketten-Sätze						
KETTEN Ø	KETTEN LÄNGE	SEIL Ø	KETTEN LÄNGE			
			50m	100m	150m	200m
6mm	10mtrs	12mm	SP2627	SP2628	SP2629	SP2630
6mm	20mtrs	12mm	N/A	SP2643	N/A	N/A
8mm	10mtrs	14mm	SP2631	SP2632	SP2633	SP2634
8mm	20mtrs	14mm	SP2644	SP2642	N/A	N/A
10mm	10mtrs	16mm	SP2648	SP2649	N/A	N/A
10mm	20mtrs	16mm	SP2645	SP2646	N/A	N/A

Sonderlängen erhältlich. Kontaktieren Sie Ihren Maxwell-Händler.



### NYLON 8 GESCHLAGENES SEIL

**12MM (SP3167) 14MM (SP3168)**  
**16MM (SP3169) 20MM (SP3170)**

### KETTEN-ANSCHLAGPUFFER

Kettenanschlagpuffer sind eine alternative Methode, um die Last von der Ankerwinde zu nehmen und werden empfohlen, um den Anker unterwegs zu sichern. Erhältlich in Versionen mit Kettenhaken (A) oder Schnappschäkel (B) und in verschiedenen Größen: 6 mm (1/4"), 8 mm (5/16"), 10 mm (3/8"), 13 mm (1/2").



**6 MM (SP3174)**  
**8 MM (SP3175)**  
**10 MM (SP3176)**

**(B)**  
**NUR AUF**  
**BESTELLUNG**

### MAXWELL ANKER SPANNER

Das innovative Maxwell Ankerspanner © wurde entwickelt, um dem Markt gerecht zu werden. Nachfrage nach einer einfachen, leicht zu bedienen und einstellbaren Spannanker welcher den Anker fest in der Bugrolle sichert und unbeabsichtigte Inbetriebnahme des Ankers auch während der Fahrt verhindert. Zu einer bestehenden Klampe oder Poller ist keine Installation erforderlich. Die Schlaufe am Ende hat 500mm (18") und ist einstellbar. Über die Klampe legen und in die Kette einhängen und spannen. Ein schnell Öffnungssystem mit Schnelltrennstift ist im Lieferumfang enthalten.

**(P105072)**

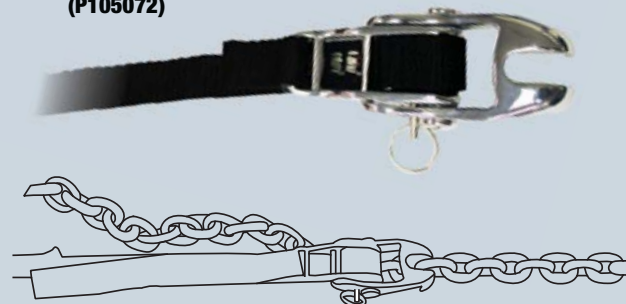

- Geeignet für den Einsatz mit 7 mm (1/4 ") bis 12 mm (1/2 ") kurze Verbindungskette.
- Nicht als Dämpfer, während der Anker verwendet werden.
- Verwenden Sie nicht die Ankerwinde zum Spannen.



# Auswahlhilfe für Ankerwindenzubehör

Benutzen Sie diese Hilfe um alle elektrischen Zubehöreile für Ihre Ankerwinde auszuwählen. Sie können So ebenfalls sicherstellen, dass die ausgewählten Teile passend sind.

Nach der Identifizierung Ihrer Seilwinde, folgen Sie bitte die Schritte 1 bis 5 unten.

## 1. Relais auswählen (falls benötigt)

	Ankerwindenmodell	Anchor Max	500VC	HRCFF 6/7/8	RC6	RC8-6	RC8-8	RC10-8	RC10-10	HRC10-8	HRC10-10	RC12-10	RC12-12	1000	1500	2500	3500
Teilenummer		500W	600W	600W	500W	600W	1000W	1000W	1200W	1000W	1200W	1200W	1200W	1000W	1200W	1500W	1200W
<b>Umsteuerungs- Relais</b>																	
P100715	Umsteuerungs- Relais 12V			(●)	(●)	(●)											
P11121	Umsteuerungs- Relais 24V			(●)	(●)	(●)											
P19045	Umsteuerungs- Relais 12V						(●)	(●)	(●)	(●)	(●)	(●)	(●)	(●)	(●)	(●)	(●)
P19046	Umsteuerungs- Relais 24V						(●)	(●)	(●)	(●)	(●)	(●)	(●)	(●)	(●)	(●)	(●)
<b>Einzel Relais</b>																	
SP1393	Einzel Relais 24V	•	•	Single Direction Solenoid may be used with windlass if dual direction operation is not required.													
SP1394	Einzel Relais 24V	•	•														
(●) = Teil des Standard-Ankerwindenpakets • = optional (Einzelrelais kann auch bei Ankerwinden verwendet werden, wenn eine Nutzung in beide Richtung nicht benötigt word)																	

## 2. Schutzschalter auswählen

	Schutzschalter	Anchor Max	500VC	HRCFF 6/7/8	RC6	RC8-6	RC8-8	RC10-8	RC10-10	HRC10-8	HRC10-10	RC12-10	RC12-12	1000	1500	2500	3500
P100789	40 Amp Schutzschalter	24V	24V	24V	24V	24V											
P102903	70 Amp Schutzschalter			12V	12V												
P100790	80 Amp Schutzschalter	12V	12V			12V	24V	24V	24V	24V	24V	24V	24V	24V	24V	24V	24V
P100791	135 Amp Schutzschalter						12V	12V	12V	12V	12V	12V	12V	12V	12V	12V	12V

## 3. Bedieneinheit auswählen (falls benötigt)

	Fußschalter	Anchor Max	500VC	HRCFF 6/7/8	RC6	RC8-6	RC8-8	RC10-8	RC10-10	HRC10-8	HRC10-10	RC12-10	RC12-12	1000	1500	2500	3500
P19001	Fußschalter Chromeinfassung	•	•	•	•	•	•	•	•	•	•	•	•	•	•	•	•
P19006	Fußschalter abgedeckt (schwarz)	•	•	•	•	•	•	•	•	•	•	•	•	•	•	•	•
P19007	Fußschalter abgedeckt (weiß)	•	•	•	•	•	•	•	•	•	•	•	•	•	•	•	•
P19008	Fußschalter Kunststoffeinfassung	(●)	•	•	•	•	•	•	•	•	•	•	•	•	•	•	•
P100735	Fußschalter abgedeckt (Edelstahl)	•	•	•	•	•	•	•	•	•	•	•	•	•	•	•	•
<b>Compact Fußschalter</b>																	
P104809	Fußschalter abgedeckt (weiß)			•	•	•	•	•	•	•	•	•	•	•	•	•	•
P104810	Fußschalter abgedeckt (schwarz)			•	•	•	•	•	•	•	•	•	•	•	•	•	•
<b>Bedienpaneele (hoch/runter)</b>																	
P102938	Kippschalter			•	•	•	•	•	•	•	•	•	•	•	•	•	•
P102983	Drucktaster			•	•	•	•	•	•	•	•	•	•	•	•	•	•
<b>Kabelgebundene Fernbedienung</b>																	
P102933	Drucktaster- Fernsteuerung			•	•	•	•	•	•	•	•	•	•	•	•	•	•
P102992	AA320 Roving Steuerung mit zwei Knöpfen			•	•	•	•	•	•	•	•	•	•	•	•	•	•
P102995	AA342 Roving Steuerung mit zwei Knöpfen			•	•	•	•	•	•	•	•	•	•	•	•	•	•
<b>Drahtlose Fernsteuerung</b>																	
P104816	RCM2 Zwei-Tasten-Funk-Fernbedienung			•	•	•	•	•	•	•	•	•	•	•	•	•	•
P104817	RCM4 vier Button-Funk-Fernbedienung			•	•	•	•	•	•	•	•	•	•	•	•	•	•

## 4. Kettenzähler auswählen (falls benötigt)

P102939	AA150 Ankerketten/Tauzähler			•*	•	•	•	•	•	•	•	•	•	•	•	•	•
P102944	AA560 Ankerketten/Tauzähler und Ankerwindensteuerung			•*	•	•	•	•	•	•	•	•	•	•	•	•	•
P102945	AA570 Drahtlose Aufbau Paneel Ketten Zähler und Ankerwinden Steuerung/Windlass Control			•*	•	•	•	•	•	•	•	•	•	•	•	•	•
P102994	AA730 Kabelgebundenes Paneel mit Ketten Zähler			•	•	•	•	•	•	•	•	•	•	•	•	•	•
P102981	AA710 Drahtloses Paneel mit Ketten Zähler			•*	•	•	•	•	•	•	•	•	•	•	•	•	•

\* HRC sensor P102909 ist erforderlich, um einen Ketten Zähler an die HRCFF6 und HRCF F8 Ankerwinden an zu schließen

## 5. Sensorkabel- Verlängerungen für Kettenzähler und Schalter (falls benötigt)

SP4154	2 m (6,5 ft) Verlängerungskabel			•	•	•	•	•	•	•	•	•	•	•	•	•	•
SP4156	6,5 m (21 ft) Verlängerungskabel			•	•	•	•	•	•	•	•	•	•	•	•	•	•
SP4157	15 m (49 ft) Verlängerungskabel			•	•	•	•	•	•	•	•	•	•	•	•	•	•
SP4153	20 m (65 ft) Verlängerungskabel			•	•	•	•	•	•	•	•	•	•	•	•	•	•
SP4155	T-Stück			•	•	•	•	•	•	•	•	•	•	•	•	•	•
SP4192	Gender-Adapter			•	•	•	•	•	•	•	•	•	•	•	•	•	•

# Auswahlhilfe für optionales Ankerwindenzubehör

MAXSET Anker			MAXSET Bugrollen			Kettenstopper	
Edelstahl	Galv. Verzinkt	Anker Gewicht	Satin Oberfläche	Polierte Oberfläche	Anker Gewicht		
P105070	P105069	4kg/9lbs	P105070	P105069	4kg/9lbs	P104335	Standard 8mm -10mm (5/16"-3/8") chain
P105055	P105000	6kg/13lbs	P105055	P105000	6kg/13lbs	P104372	Abnehmbare Hebel Sperrklinke 8mm (5/16") chain
P105056	P105001	10kg/22lbs	P105056	P105001	10kg/22lbs	P104373	Abnehmbare Hebel Sperrklinke 10mm (3/8") chain
P105057	P105002	16kg/35lbs	P105057	P105002	16kg/35lbs	P104374	Abnehmbare Hebel Sperrklinke 13mm (1/2") chain
P105058	P105003	20kg/44lbs	P105058	P105003	20kg/44lbs	P104358	Höhere Version 8mm/10mm (5/16"-3/8") chain
P105059	P105004	25kg/55lbs	P105059	P105004	25kg/55lbs	P104359	Höhere Version 10mm/13mm (3/8"-1/2") chain
P105067	P105005	30kg/66lbs	P105067	P105005	30kg/66lbs	<b>Ankerkurbel</b>	
P105068	P105006	40kg/88lbs	P105068	P105006	40kg/88lbs	P104370	Edelstahl 750 kg max. 6mm-8mm (1/4"-5/16") Kette
<b>MAXCLAW Anker</b>			<b>Bugrollen</b>			P104371	Edelstahl 1500 kg max. 10mm-13mm (3/8"-1/2") Kette
P105060	5kg/11lbs		P104330	Mit Schamier 1 bis 8 mm (5/16") Kette		<b>Kettenspanner und Kettensicherung</b>	
P105061	7.5kg/17lbs		P104331	mit Schamier 2 bis 13 mm (1/2") Kette		SP3174	Sicherungshaken 6/7mm (1/4") Kette
P105062	10kg/22lbs		P104332	Starr 1 bis 8 mm (5/16") Kette		SP3175	Sicherungshaken 8mm (5/16") Kette
P105063	15kg/33lbs		P104333	Starr 2 bis 8 mm (5/16") Kette		SP3176	Sicherungshaken 10mm (3/8") Kette
P105064	20kg/44lbs		P104334	Starr 3 bis 13 mm (1/2") Kette		P101100	Einstellbare Spanner /Sicherung 13mm (1/2") Kette
P105065	30kg/66lbs		P104340	Mit verstellbarem Schamier bis 13 mm (1/2") Kette		<b>Handkurbel</b>	
P105066	40kg/88lbs		P104374	Starr mit Ankerbügel bis 13 mm (1/2") Kette		P103864	Kurz RC8, RC10 and RC12 Ankerwinde
						P103865	Long RC8, RC10 and RC12 windlasses

## Installation und Wartung

Maxwell bietet ein komplettes Installations- und Wartungshandbuch mit jeder Winde oder Ankerspille. Dieses klare und detaillierte Schritt- für-Schritt-Anleitung liefert Informationen darüber, wie und wo Sie Ihre Winde installieren. Anregungen, praktische Tipps und Warnungen bilden eine solide Grundlage für den Einsatz und die Wartung.

Bitte achten Sie darauf, dass Sie das Handbuch vor der Installation und Verwendung Ihrer Winde sorgfältig lesen. Einfache Leitlinien und Empfehlungen, wie Schmierung der Kupplungskegel, der Einsatz von Produkten wie CRC™ 'soft seal' auf den Motor- und elektrischen Terminals und das Einbetten der Winde auf dem Deck mit einer erstklassigen

## Maxwell Drei-Jahres-Garantie

Maxwell Marine gewährt drei Jahre Garantie auf alle Ankerwinden, Spille und Zubehör für Freizeitboote (mit Ausnahme der AnchorMax, für die eine Garantie von zwei Jahren gilt) und eine eingeschränkte Garantie von einem Jahr für Systeme, auf kommerziellen oder Charter-Schiffen verwendet werden. Garantie, Service und Ersatzteile sind weltweit anerkannt und verfügbar.

Kontaktieren Sie Ihr nächstgelegenes Maxwell Marine-Büro oder lesen Sie die Maxwell Marine Website: [www.maxwellmarine.com](http://www.maxwellmarine.com) für eine vollständige Liste von Service-Centern, Repräsentanten und Distributoren.

**3 YEAR**  
Limited Warranty

## [www.maxwellmarine.com](http://www.maxwellmarine.com)

Maxwells kontinuierliches Engagement für den Kundendienst und technologische Spitzenleistungen können online eingesehen werden unter [www.maxwellmarine.com](http://www.maxwellmarine.com). Diese vollständig interaktive und sich ständig weiterentwickelnde Website bietet Maxwells einfach zu benutzende Windenauswahl, CAD-Zeichnungen, Downloads von Produktbüchern und topaktuelle technische Informationen über die neuesten Produktentwicklungen und Innovationen. Sie können Garantien online registrieren, technische Beratung anfragen, herausfinden, auf welchen Bootsausstellungen wir vertreten sind und das Maxwell Büro, Repräsentanten oder Distributor in Ihrer Nähe herausfinden.

## Wörterliste

**Ankerspille** wird oft als Trommel oder Seiltrommel bezeichnet. Der Ankerspille wird in erster Linie für das Einholen des Seils verwendet.

**Kettenstopper**, liegt zwischen Winde und Bugrolle. Sichert Kette und Anker und entlastet die Winde/Ankerwinde. Sehr zu empfehlen für Systeme mit Nur-Ketten und für die halbautomatischen Seil- und Kettensysteme.

**Freifallauslösung** des Winden-Kupplungsmechanismus ermöglicht es dem Anker und der Ankerkette (Kette oder Seil und Kette) frei auszulaufen, ohne Beteiligung von Windengetriebe oder Motor.

**Gypsy**, oft als Kettennuss oder Kettenrad bezeichnet. Ein spezielles Rad mit Zähnen, zur Aufnahme einer bestimmten Kettengröße, zum Einholen der Kette und des Ankers. Bei automatischen Seil/Kettensystemen ist der Gypsy so gestaltet, dass Seile und Ketten eingeholt werden.

**Horizontal** in Bezug auf die Winde oder Ankerwinde. Antriebswelle, Ankerspille und Gypsy sind horizontal auf dem Deck positioniert.

**Manuelle Systembedienung**, oft als Nothandkurbelsystem bezeichnet. Ein Werkzeug zur manuellen Bedienung der Kurbeln der Winde und der Ankerkette, wenn ein Fehler im Motor-, Getriebe- oder der Stromversorgung auftritt.

**Maximale Zugkraft**, gelegentlich auch als bewertete Kraft, Belastungsgrenze oder einfach Heben/Ziehen bezeichnet. Die maximale Zugkraft oder Last der Winde.

**Ankerkette**, das Seil oder die Kette, welche das Boot mit dem Anker sichert. Diese kann aus Nur-Kette, Nur-Seil oder einer Kombination aus Seil und Kette bestehen.

**Vertikale**, in Bezug auf die Winde oder Ankerwinde. Die Antriebswelle, Ankerspille und Gypsy sind vertikal auf dem Deck positioniert.

**Winde**, eine Ankerwinde, die von Hand oder per Motorantrieb mit Kurbel oder Getriebe betrieben wird.

**Ankerwinde**, eine Maschine zum Heben eines Gewichts durch Aufwickeln eines Seils und/oder einer Kette um eine Trommel oder Kettenblatt, angetrieben durch eine Kurbel, Motor usw.

**Arbeitslast**, oft als die normale Arbeitslast oder den typischen Zug der Winde bezeichnet. Dies liegt normalerweise irgendwo zwischen 25% bis 35% der maximalen Zugkraft oder der bewerteten Zugkraft. Diese Arbeitslast sollte etwa dem Gesamtgewicht des Ankers und der Ankerkette an Bord des Bootes entsprechen.



## Superyacht-Ankerwinden und Spille

Seit fast vier Jahrzehnten liefert Maxwell Marine Ankerlösungen für den globalen Seefahrtsmarkt. Die Superyacht-Branche stellt einzigartige Herausforderungen. Qualität, Zuverlässigkeit und Stil sind ein Muss. Eigentümer und Kapitäne verlassen sich auf die beste Ausrüstung an Bord ihrer luxuriösen Schiffe, um sicher um die Welt zu fahren oder in Ihrem heimischen Gewässern zu kreuzen.

Maxwell Marine wurde zum Hersteller erster Wahl für viele Superyachten der Welt. Das neue Jahrtausend hat Maxwell Marine neue Chancen gebracht. Größere Superyachten bedeuten größere Winden und Ankeranlagen. Als Reaktion darauf hat Maxwell Marine die erste seiner neuen 'Ankerwinden für SY' Superyacht-Serien auf den Markt gebracht, zusammen mit neuer und innovativer Deckausrüstung,

wie dem integrierten Roller-Stopper-Spanner, Kompressor-Roller-Spanner und Kettenrohr-Rollen für Superyachten. Alle Superyacht-Produkte werden nach den strengsten internationalen Anforderungen der ISO9001 hergestellt und sind im Rahmen der europäischen CE-Norm. Maxwell Superyacht-Produkte sind oder werden von jeder der großen Klassifikationsgesellschaften wie Lloyds, DNV, ABS, BV etc. zertifiziert. Für weitere Informationen über die umfangreichen Produkte und Dienstleistungen der Maxwell Marine für Superyachten, betrachten Sie den neuen Superyacht-Katalog und Informationsführer oder besuchen Sie [www.maxwellmarine.com](http://www.maxwellmarine.com) oder kontaktieren Sie: [info@bukh-bremen.de](mailto:info@bukh-bremen.de)



**WMC** SERIES



**WWC6000**  
Hydraulik mit  
Band Bremse



## NEU SY38

Die SY38 ist die neueste Ankerwinden-Entwicklung der Maxwell Super Yacht Serie. Entwickelt und gebaut, um bis zu 38mm Kette aufzunehmen und geeignet für Bootslängen bis zu ca. 100 Meter. Die SY-Serie bietet Maxwell die Fähigkeit, den Kunden in hohem Maße wettbewerbsfähige, hochwertige Ankersysteme, ohne über oder unter Angabe von Macht, Stärke, Zuverlässigkeit oder Leistung anzubieten. Entwickelt für und in Reaktion auf die Nachfrage nach größeren und stärkeren Ankerwinden für den heutigen größeren Superyachten und Megayachten Bereich, hat Maxwell noch einmal die Innovationsgrenze





Seit vier Jahrzehnten ist der Name Maxwell ein Synonym für Ankerlösungen von höchster Qualität und Leistung. Diese kommen bei Freizeitbooten, Megayachten und im gewerblichen Bereich zum Einsatz. Unsere internationale Reputation für exzellente Ankerlösungen basiert auf Forschung und Entwicklung, innovatives Design und eine Kundenbetreuung die ihres Gleichen sucht.

Maxwell wurde zu einem Branchenführer durch die Analyse der Bedürfnisse von Booten und Bootsbesitzern auf der ganzen Welt und durch die Produktion von Geräten, die konsequent die Erwartungen der Kunden übertreffen. Maxwell Marine erfreut sich einer Zeit der Expansion und der Erweiterung der Horizonte. Als Unternehmen, dem man die Einhaltung des Versprechens einer Anker-Exzellenz zutraut, bietet Maxwell Marine auch weiterhin eine wachsende Produktpalette.

Maxwell Marine wird durch ein starkes internationales Vertriebsnetz, eine nachgewiesene Erfolgsbilanz und ein Portfolio von Produkten repräsentiert, die auf vielerlei weltweit Besten und am meisten bewunderten Booten zu finden sind. Die Qualität der Maxwell Marine Produkte und die Leistung als Unternehmen werden durch die Zertifizierung nach den strengen Anforderungen der ISO9001 und CE gewährleistet. Neben dem Hauptsitz in Auckland, Neuseeland, verfügt Maxwell Marine International über einen separaten Maxwell Amerika LLC Betrieb mit Hauptsitz in Maryland, USA. Australien wird durch ein Maxwell Vertriebs- und Distributionszentrum in Queensland bedient. Europa wird nun durch ein neu gegründetes Vertriebs- und Distributionszentrum in Schiedam, Holland bedient. Ein umfassendes globales Händler- und Servicenetz unterstützt diese wichtigen Zentren.

Wenn es um die Sicherung Ihrer Investitionen geht, ist die Wahl der richtigen Ankerwinde für Ihr Schiff eine der wichtigsten Entscheidungen, die Sie treffen müssen. Eine zu kleine Winde für den Job wird nicht nur zu Frustration führen, wenn es hart hergeht, sondern könnte letztlich die Sicherheit des Schiffs und der Besatzungsgefährden. Die Wahl der richtigen Ankerwinde ist ganz entscheidend für ein ruhiges Gewissen und problemloses Fahren.

Die elektrische Maxwell Ankerwinden erfüllen die EMC Anforderungen.



## Tipps

1. Verhindern Sie mögliche Schäden an Ihrer Ankerwinde schmieren der Kupplungskegel. Dies sollte alle 6 Monate bis zu einem Jahr, je nach Nutzung gemacht werden. In dem Handbuch ihrer Ankerwinde finden sie die vollständigen Anweisungen und den Wartungsplan.
2. Überprüfen Sie den Ölstand im Getriebe Ihrer Ankerwinde das Schauglas sollte halb voll sein. Dichtungen und O-Ringe sollten alle drei Jahre, je nach Nutzung, erneuert werden. Schauen sie in ihr Handbuch für den kompletten Wartungsplan.
3. Um Probleme mit der Stromversorgung Ihrer Ankerwinde zu verhindern, überprüfen und ziehen sie die Kabelverbindungen an Ihrem Windenmotor, Magnetschalter und Schalter. Dabei überprüfen sie ob die Isolierung der Verkabelung beschädigt ist, um einen Kurzschluss zu verhindern.
4. Die Winde kann durch Spleiß oder Seilfehler verklemmen, überprüfen Sie diese auf mögliche Beschädigungen. Wenn der Spleiß zur Kette beschädigt ist sollte dieser erneuert werden, an der Kette zeigt sich normalerweise nur geringer Verschleiß.
5. Im Laufe der Zeit können die Kunststoffabdeckungen der Fuß-Schalter verfärben oder rissig werden. Es gibt Ersatzkappen über Ihren lokalen Maxwell Händler.
6. Verhindern sie unerwünschte Probleme mit Ihrer Ankerwinde durch das Abwaschen der Winde an Deck mit frischem Wasser. Dies gilt sowohl für Salz- und Süßwasser Bootsfahrer und ist im Wartungsplan ihres Handbuches der Ankerwinde behandelt.

